

# wolfcraft®

- Ⓧ Original-Bedienungsanleitung
- Ⓒ Translation of the original operating instructions
- Ⓕ Traduction de la notice d'utilisation originale
- Ⓔ Traducción del manual de instrucciones original
- Ⓝ Vertaling van de oorspronkelijke handleiding
- Ⓘ Traduzione del manuale d'uso originale
- Ⓟ Tradução do manual original
- Ⓓ Oversættelse af den originale betjeningsvejledning
- Ⓢ Översättning av original bruksanvisningen
- Ⓕ Alkuperäisen käyttöohjeen käännös
- Ⓝ Oversættelse av original bruksanvisning
- Ⓛ Tłumaczenie oryginalnej instrukcji obsługi
- Ⓒ Μετάφραση του πρωτότυπου οδηγιών χρήσης
- Ⓓ Orijinal işletim kılavuzunun çevirisi
- Ⓒ Překlad originálního Návodu na obsluhu
- Ⓕ Az eredeti használati útmutató fordítása
- Ⓓ Traducerea instrucțiunilor de operare originale
- Ⓒ Превод на оригиналното упътване за употреба
- Ⓕ Prevod originalnog uputstva za upotrebu
- Ⓒ Перевод оригинала инструкции по эксплуатации

wolfcraft GmbH  
Wolffstraße 1  
56746 Kempenich  
Germany  
[www.wolfcraft.com](http://www.wolfcraft.com)

2200 000

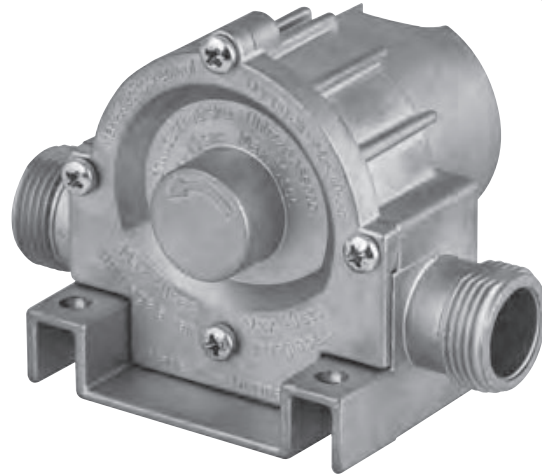

2202 000



2207 000



CE

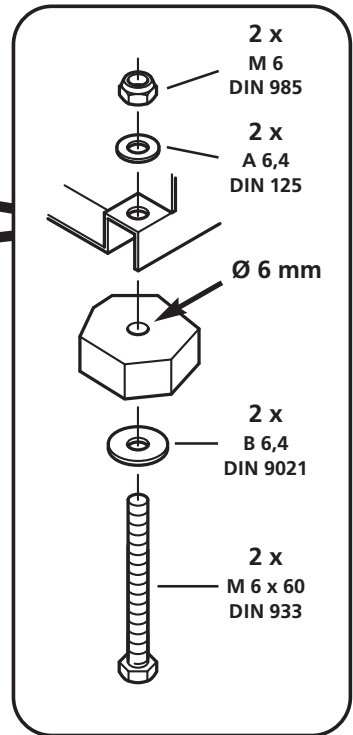
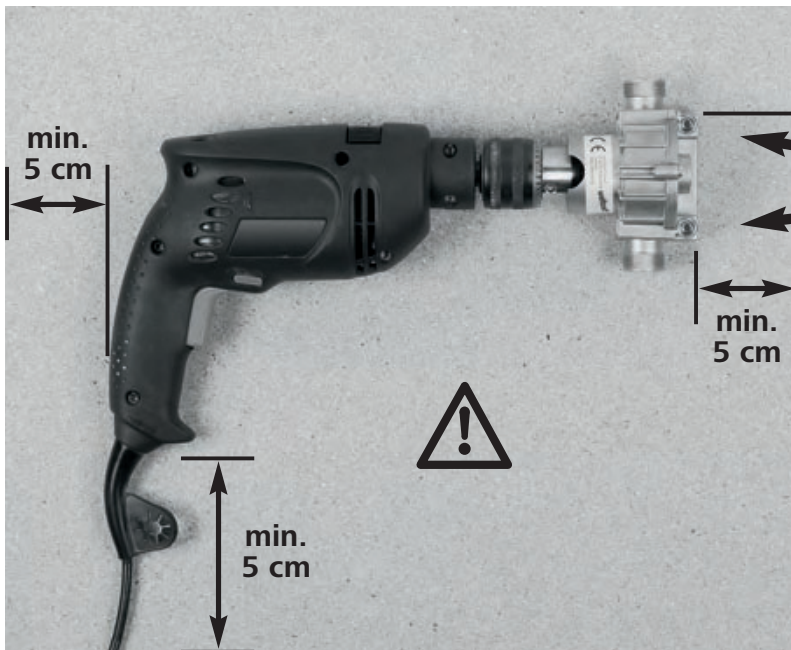

**2200 000**

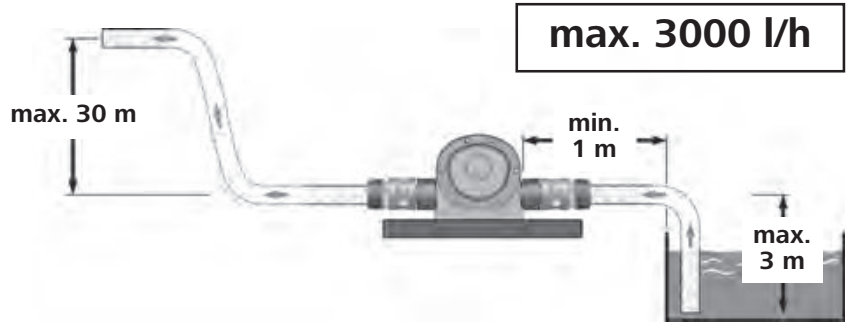
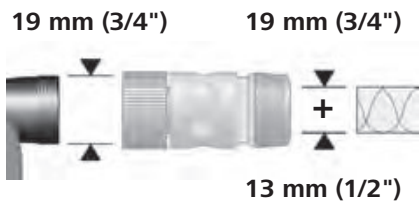

**2202 000**

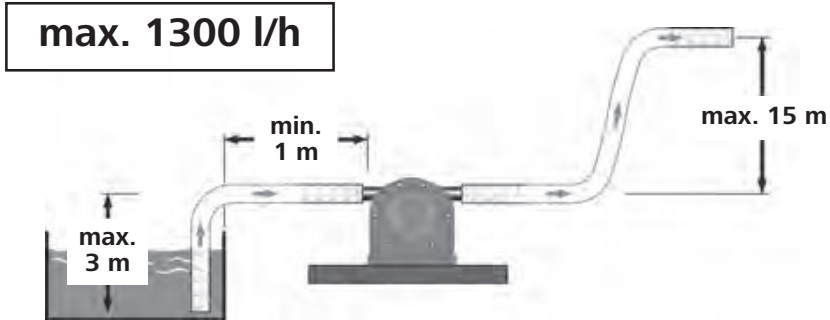
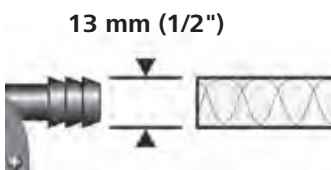

**2207 000**

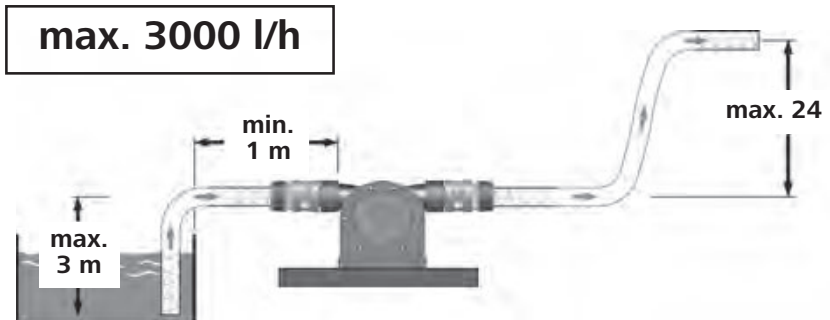
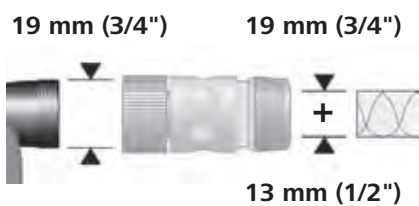

## Original-Bedienungsanleitung

### EINLEITUNG

- **ACHTUNG!** Lesen Sie alle Sicherheitshinweise und Anweisungen, die mit der Bohrmaschinenpumpe mitgeliefert wurden. Versäumnisse bei der Einhaltung der Sicherheitshinweise und Anweisungen können Verletzungen verursachen.
- Bewahren Sie die Bedienungsanleitung für die Zukunft sicher auf.

### BESTIMMUNGSGEMÄSSER GEBRAUCH

Die Bohrmaschinenpumpe eignet sich zum Entleeren von Behältnissen wie z. B. Gartenteiche, Regentonnen, Whirlpools, defekte Waschmaschinen oder Ähnliches. Die Bohrmaschinenpumpe ist ein Vorsatzgerät, ausschließlich für Bohrmaschinen mit einer Leistung von mindestens 600 Watt erlaubt. Die verwendete Bohrmaschine muss der Norm DIN EN 60745 entsprechen. Die Bohrmaschinenpumpe ist mit zwei Anschlüssen für handelsübliche Schläuche ausgestattet. Gegen Verdrehen der Bohrmaschinenpumpe muss diese, mit dem im Lieferumfang enthaltenen Befestigungsmaterialien auf einem geeigneten Holzbrett befestigt werden. Die Bohrmaschinenpumpe ist selbstansaugend und darf maximal 30 Sekunden Trockenlaufen. Achten Sie daher darauf, dass die Pumpe regelmäßig geölt wird. Die Bohrmaschinenpumpe hat eine Pumpleistung von max. 3000 Liter/Stunde (abhängig vom Schlauchdurchmesser).

### SYMBOLE UND BEDEUTUNG



Warnung vor allgemeiner Gefahr



Tragen Sie einen Gehörschutz.



Nicht bei Nässe oder Feuchtigkeit benutzen!



Anleitung / Hinweise lesen!



Tragen Sie Schutzhandschuhe.



Bohrmaschinenpumpe regelmäßig ölen.



Tragen Sie eine Schutzbrille.



Bei Nichtbenutzung oder Beschädigung Stecker ziehen.



Achtung: Nicht geeignet für giftige, ätzende, brennbare Flüssigkeiten.



Tragen Sie Mundschutz.



Maximal 2800 Umdrehungen pro Minute, nur rechtslaufend.



Nicht für Lebensmittel geeignet!

Art. Nr.	Max. Förderhöhen	
	Schlauch- Ø 1/2"	Schlauch- Ø 3/4"
2200.000	30 m	24 m
2202.000	15 m	–
2207.000	24 m	18 m

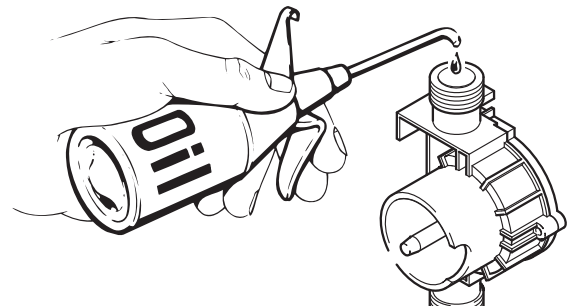

### ARBEITSHINWEISE

- Die Bohrmaschinenpumpe hat eine Ansaugtiefe bis maximal 3 Meter und eine maximale Förderhöhe abhängig vom Schlauchdurchmesser (siehe Tabelle oben).
- Die freie Schlauchlänge an der Ansaugseite muss mindestens 1 Meter bis zum auszusaugendem Material betragen.
- Die Bohrmaschinenpumpe muss auf einem geeigneten Brett, mit den mitgelieferten Befestigungsmaterialien befestigt werden.
- **Achtung:** Die Bohrmaschine muss komplett auf dem Brett aufliegen. Achten Sie darauf, dass der Abstand der Bohrmaschine und Bohrmaschinenpumpe zum Rand des Brettes mindestens 5 cm beträgt!
- **Achtung:** Die Nichtverwendung der Befestigungsmaterialien oder der Einsatz eines zu kurzen Auflagebrettes kann dazu führen, dass die Pumpe sich mit Bohrmaschine um die eigene Achse dreht. Dadurch kann das Stromkabel abreißen und einen elektrischen Schlag hervorrufen.
- **Achtung:** Die Bohrmaschine darf nur im Rechtslauf betrieben werden.
- Die Durchflussrichtung ist mit einem Pfeil gekennzeichnet. Saug- und Druckschlauch anschließen. Während des Ansaugens muss die Druckseite geöffnet sein. Die Fördermenge kann über die Drehzahl der Bohrmaschine reguliert werden. Nach dem Leersaugen die Bohrmaschine direkt ausschalten.

## SICHERHEITSHINWEISE

- **Achtung:** Achten Sie vor dem Einschalten der Bohrmaschine darauf, dass diese mit dem Handgriff auf dem montierten Brett aufliegt um ein Umschlagen oder Verdrehen zu verhindern. Es besteht Quetsch- oder Verletzungsgefahr!
- Die Sicherheitsvorschriften der Hersteller Ihrer Bohrmaschinen sind verbindlich. Das Nichtbeachten der Bedienungsanleitung ist lebensgefährlich.
- Nur nach aktuell gültigen Vorschriften zugelassene Maschinen sind erlaubt.
- Ziehen Sie, bei Bohrmaschinen, grundsätzlich den Netzstecker vor Wartungsarbeiten, bei Nichtbenutzung.
- Prüfen Sie vor Arbeitsbeginn die Funktionsfähigkeit und die richtige Montage von Pumpe und Bohrmaschine. Prüfen Sie zudem die Schlauchanschlüsse und das Pumpengehäuse auf Leckage.
- **Achtung:** Vermeiden Sie den Kontakt mit Spritzwasser, Stromschlaggefahr!
- **Achtung:** Verwenden Sie zwischen Gerätestecker und Steckdose unbedingt einen Fehlerstrom-Schutzschalter (FI).
- **Achtung:** Die Bohrmaschine vor Nässe schützen, Stromschlaggefahr!
- Nur unter Aufsicht betreiben. Kinder und Jugendliche dürfen die Pumpe nicht bedienen und sind vom angeschlossenen Gerät fernzuhalten.
- **Achtung:** Schmierstoffrückstände! Vor Gebrauch sorgfältig mit heißem Wasser durchspülen.
- **Achtung:** Keine giftigen, ätzenden und leicht brennbaren Stoffe, wie Benzin, Petroleum, Nitro oder gar explosive Stoffe und kein Trinkwasser zum Trinken fördern. Keine Lebensmittel und keine heiße Flüssigkeiten über 40 °C fördern.
- **Achtung:** Die Pumpe kann nicht von Hand gedreht werden.
- Achten Sie darauf, dass Sie selbst und die verwendete Maschine immer einen sicheren Stand haben.
- Benutzen Sie Maschinen und Werkzeuge nur für ihren eigentlichen Bestimmungszweck.
- Nehmen Sie keine technische Änderungen an der Bohrmaschinenpumpe vor.
- Arbeiten Sie nie mit defekten Geräten.
- Sorgen Sie dafür, dass Ihre Kleidung anliegt (insbesondere Ärmel) und schützen Sie Ihre Haare.
- Tragen Sie bei allen Arbeiten ihre persönliche Schutzausrüstung.
- Greifen Sie nie in laufende Maschinen.
- Lassen Sie nie Unerfahrene ohne Anleitung oder Aufsicht mit Ihren Maschinen und Werkzeugen arbeiten.
- Arbeiten Sie immer planvoll und konzentriert.
- Verwenden Sie nur Original wolcraft -Ersatzteile, ansonsten wird keine Gewährleistung übernommen.
- Das Rotorlager der Pumpe ist regelmäßig mit handelsüblichem Maschinenöl zu Ölen.

## UMWELT

Bitte beachten Sie im Falle der Entsorgung der Bohrmaschinenpumpe Ihre örtlichen Entsorgungsvorschriften.

## Garantieerklärung

Liebe Heimwerkerin und lieber Heimwerker,

Sie haben ein hochwertiges wolcraft-Produkt erworben, das Ihnen viel Freude beim Heimwerken bringen wird.

wolcraft Produkte entsprechen hohem technischem Standard und durchlaufen, bevor sie in den Handel gelangen, intensive Entwicklungs- und Testphasen. Während der Serienfertigung sichern ständige Kontrollen und regelmäßige Tests den hohen Qualitätsstandard. Solide technische Entwicklungen und zuverlässige Qualitätskontrollen geben Ihnen die Sicherheit einer richtigen Kaufentscheidung. Auf das erworbene wolcraft-Produkt gewähren wir Ihnen bei ausschließlicher Nutzung der Geräte im Heimwerkerbereich 10 Jahre Garantie ab Kaufdatum.

Von der Garantie umfasst sind nur Schäden am Kaufgegenstand selbst, und nur solche, die auf Material- und Fabrikationsfehler zurückzuführen sind. Nicht von dieser Garantie umfasst sind Mängel und Schäden, die auf unsachgemäße Bedienung oder fehlende Wartung zurückzuführen sind. Ebenso nicht von der Garantie umfasst sind übliche Abnutzungserscheinungen und gebräuchlicher Verschleiß sowie Mängel und Schäden, die dem Kunden bei Vertragsschluss bekannt waren. Garantieansprüche können nur unter Vorlage der Rechnung/des Kaufbeleges geltend gemacht werden. Die von wolcraft gewährte Garantie schränkt Ihre gesetzlichen Rechte als Verbraucher (Nacherfüllung, Rücktritt oder Minderung, Schadens- oder Aufwendungsersatz) nicht ein.

Garantieansprüche sind zu richten an:

wolcraft GmbH  
Wolffstraße 1  
56746 Kempenich  
Germany

## Konformitätserklärung nach der EG-Maschinenrichtlinie 2006/42/EG, Anhang II A

Hiermit erklärt die Firma wolcraft GmbH in D-56746 Kempenich, Wolff Str. 1, dass die Bohrmaschinenpumpen (2200, 2202, 2207) der Maschinenrichtlinie 2006/42/EG entspricht.

Kempenich, 31.01.2018



Thomas Wolff

Bevollmächtigte Person zur Unterzeichnung der Konformitätserklärung und zur Zusammenstellung der technischen Unterlagen.  
(Geschäftsleitung; wolcraft GmbH)

## Translation of the original operating instructions

### INTRODUCTION

- **CAUTION!** Read all the safety information and instructions that were supplied with the power drill pump.  
Failure to comply with safety information and instructions can lead to injury.
- Keep the manual in a safe place for future reference.

### INTENDED USE

The power drill pump is suitable for emptying containers such as garden ponds, rain barrels, Jacuzzis, faulty washing machines or similar. The power drill pump is an attachment designed exclusively for power drills with an output of at least 600 Watts. The power drill used must comply with the standard DIN EN 60745. The power drill pump has two connections for commercially available hoses. To prevent twisting, the power drill pump must be mounted on a suitable wooden board with the mounting materials included in the scope of delivery. The power drill pump is self-priming and may not be allowed to run dry for more than 30 seconds. For this reason, ensure that the pump is regularly lubricated. The power drill pump has a maximum pump output of 3000 litres per hour (depending on hose diameter).

### SYMBOLS AND MEANINGS



Warning of general danger



Wear ear protection.



Do not use in wet or damp conditions.



Read instructions / information!



Wear protective gloves.



Lubricate the power drill pump regularly.



Wear safety goggles.



Pull out the mains plug when not in use or if damaged.



Caution: Not suitable for poisonous, corrosive or flammable liquids.



Wear a protective mask.



Maximum speed of 2800 rpm, clockwise rotation only.



Not suitable for foodstuffs!

Max. pump lift		
Art. no.	Hose Ø 1/2"	Hose Ø 3/4"
2200.000	30 m	24 m
2202.000	15 m	–
2207.000	24 m	18 m

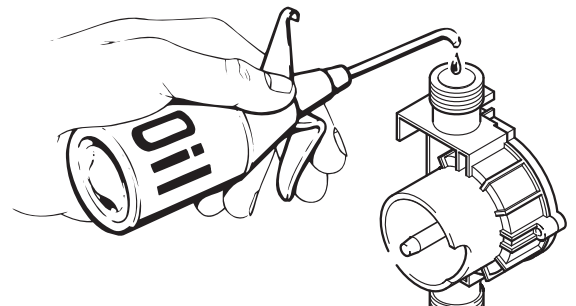



## WORKING INSTRUCTIONS

- The power drill pump has a maximum suction head of 3 metres and a maximum pump lift depending on the hose diameter (see table above).
- The free hose length on the suction side must be at least 1 metre to the material to be extracted.
- The power drill pump must be mounted on a suitable wooden board with the mounting materials supplied.
- **Caution:** The power drill pump must be completely flush with the board. Make sure that the distance between the power drill pump and the edge of the board is at least 5 cm.
- **Caution:** Failure to use the mounting material or the use of an excessively short support board can cause the pump and power drill to turn on their own axis. This can cause the electric cable to break, producing an electric shock.
- **Caution:** The power drill may only be operated in clockwise rotation.
- The direction of flow is indicated by an arrow. Attach a suction and pressure hose. The pressure side must be open during suction. The delivery rate can be regulated by the speed of the power drill. Switch off the power drill immediately once the container is empty.

## SAFETY INFORMATION

- **Caution:** Before switching on the power drill, make sure that the handle is flush with the mounting board to prevent it from turning over or twisting. Danger of crushing or injury!
- The safety regulations of the power drill manufacturers are binding. Failure to observe the manual can pose a danger to life.
- Only machines that comply with currently valid regulations are permitted.
- Always pull out the mains plug when power drills are not in use or when carrying out maintenance work.
- Before starting work, check for correct function and mounting of the pump and power drill. You should also check the hose connections and pump housing for leaks.
- **Caution:** Avoid contact with splash water – risk of electric shock!
- **Caution:** The use of a residual current circuit breaker (FI) between the mains plug and the power socket is essential.
- **Caution:** Protect the power drill against moisture – risk of electric shock!
- Only operate under supervision. The pump must not be operated by children or young adults, who should be kept away from the connected device.
- **Caution:** Residual lubricant! Flush thoroughly with hot water prior to use.
- **Caution:** Do not convey poisonous, corrosive or flammable substances such as petrol, kerosene, nitro compounds or even explosive materials and drinking water. Do not convey foodstuffs or hot liquids above 40°C.
- **Caution:** The pump cannot be turned manually.
- Make sure that both you and the machine used are stably positioned.
- Only use the machines and tools for the actual intended purpose.
- Do not make any technical modifications to the power drill pump.
- Never work with faulty devices.
- Make sure that your clothes are tight fitting (particularly sleeves) and protect your hair.
- Wear your personal protective equipment at all times when working.
- Never reach inside running machines.
- Never allow inexperienced personnel to work with your machines and tools without instruction or supervision.
- Always work to plan and in a concentrated way.
- Only use original wolfcraft spare parts – otherwise no liability will be accepted.
- The rotor bearing of the pump must be regularly lubricated with commercially available machine oil.

## ENVIRONMENT

When disposing of the power drill pump, please observe local disposal regulations.

## Warranty statement

Dear DIY enthusiast,

You have purchased a high-quality wolcraft appliance which we know you will enjoy using.

wolcraft appliances are built to high technical standards and undergo intensive development and testing before leaving the factory. Constant checks and regular tests during their production ensure a high standard of quality. Sound technical developments and reliable quality assurance give you the certainty that you have made the right purchase decision. For this wolcraft product we grant you a 10 year guarantee from the date of purchase, provided the appliance is used exclusively for DIY purposes.

This warranty only covers damage to the object of purchase itself and only such damage that is attributable to material or manufacturing defects. This guarantee does not cover defects or damage attributable to improper operation or inadequate maintenance of the appliance. Moreover, the guarantee does not include the effects of normal wear, or defects or damage known to the customer upon conclusion of the purchase contract. Guarantee claims can only be asserted upon submission of the invoice/proof of purchase. The guarantee granted by wolcraft does not restrict your legal rights as a consumer (supplementary performance, rescission or reduction, compensation for damages or expenses).

Warranty claims should be addressed to:

wolcraft GmbH  
Wolffstraße 1  
56746 Kempenich  
Germany

## Declaration of conformity according to EU Machinery Directive 2006/42/EC, Appendix II A

The wolcraft GmbH company in D-56746 Kempenich, Wolff Str. 1, hereby declares that the power drill pumps (2200, 2202, 2207) complies with Machinery Directive 2006/42/EC.

Kempenich, Germany, 31.01.2018



Thomas Wolff

Person authorized to sign the Declaration of Conformity and to compile the technical documentation.  
(Management; wolcraft GmbH)

## Traduction de la notice d'utilisation originale

### INTRODUCTION

- **ATTENTION !** Lisez attentivement toutes les consignes de sécurité et instructions livrées avec la pompe pour perceuse. Le non respect des consignes de sécurité et des instructions peut engendrer des blessures.
- Conservez le mode d'emploi en lieu sûr pour toute consultation ultérieure.

### UTILISATION CONFORME AUX SPÉCIFICATIONS

La pompe pour perceuse peut servir à la vidange de contenants tels que les bassins de jardin, les réservoirs d'eau de pluie, les jacuzzis, les lave-linges défectueux et autres installations similaires. Il s'agit d'un accessoire exclusivement destiné aux perceuses d'une puissance minimale de 600 watts. La perceuse utilisée doit répondre à la norme DIN EN 60745.

La pompe pour perceuse est équipée de deux raccords s'adaptant aux tuyaux courants. Pour éviter toute rotation fortuite de la pompe, celle-ci doit être fixée sur une planche adaptée à l'aide des supports de fixation fournis. La pompe pour perceuse est auto-aspirante et ne doit pas tourner plus de 30 secondes à vide. Veillez à lubrifier régulièrement la pompe. La pompe pour perceuse offre une capacité de pompage maximale de 3 000 litres/heure (en fonction du diamètre du tuyau).

### SYMBOLES ET SIGNIFICATION



Signalement d'un danger d'ordre général



Porter un équipement de protection auditive.



Ne pas utiliser dans un environnement humide.



Lire les consignes / les instructions !



Porter des gants de protection.



Lubrifier régulièrement la pompe.

## SYMBOLES ET SIGNIFICATION



Porter une paire de lunettes de protection.



En cas d'inutilisation ou de dommage, débrancher la fiche électrique.



Attention : ne convient pas pour les liquides toxiques, irritants et inflammables.



Porter un équipement de protection respiratoire.



2 800 tours/minute maximum, rotation vers la droite uniquement.



Ne convient pas pour les denrées alimentaires.

Hauteur de refoulement max.		
Référence	Tuyau- Ø 1/2"	Tuyau- Ø 3/4"
2200.000	30 m	24 m
2202.000	15 m	-
2207.000	24 m	18 m

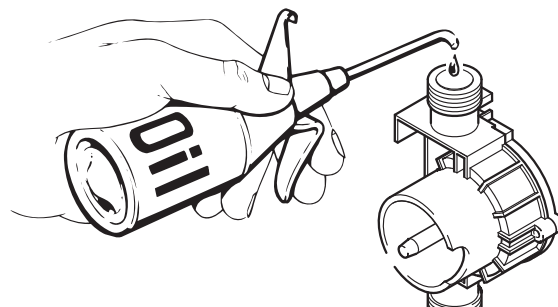

## CONSIGNES DE TRAVAIL

- La pompe pour perceuse a une profondeur d'aspiration maximale de 3 mètres et une hauteur de refoulement proportionnelle au diamètre du tuyau (voir le tableau ci-dessus).
- La longueur de tuyau disponible côté aspiration doit être d'au moins 1 mètre jusqu'au contenant à vidanger.
- La pompe pour perceuse doit être fixée sur une planche adaptée à l'aide des supports de fixation fournis.
- **Attention** : la pompe pour perceuse doit reposer entièrement sur la planche. Veillez à respecter une distance d'au moins 5 cm entre le bloc pompe-perceuse et le bord de la planche.
- **Attention** : en l'absence de supports de fixation ou en cas d'utilisation d'une planche trop courte, la pompe risque de tourner avec la perceuse sur son propre axe. Le câble d'alimentation peut s'arracher et provoquer une décharge électrique.
- **Attention** : le sens de rotation de la perceuse doit impérativement être vers la droite.
- Le sens d'écoulement est indiqué par une flèche. Raccordez le tuyau de vidange et le tuyau de pression. Pendant la vidange, le tuyau de pression doit être ouvert. Pour régler la capacité de refoulement, modifiez la vitesse de rotation de la perceuse. Une fois la vidange terminée, débranchez directement la perceuse.

## CONSIGNES DE SÉCURITÉ

- **Attention** : avant de brancher la perceuse, assurez-vous qu'elle repose avec sa poignée sur la planche de montage afin d'éviter tout renversement ou toute rotation fortuite. Risque de pincement ou de blessure !
- Respectez impérativement les consignes de sécurité du fabricant de la perceuse. Le non-respect du mode d'emploi peut entraîner des blessures mortelles.
- Seules les machines homologuées conformes aux directives actuelles sont autorisées.
- Débranchez toujours la prise de la perceuse avant une opération de maintenance ou d'entretien ou si vous ne l'utilisez pas.
- Avant de commencer le travail, vérifiez que la pompe et la perceuse sont montées et fonctionnent correctement. Vérifiez ensuite les raccords des tuyaux et le corps de la pompe pour vous assurer de l'absence de fuite.
- **Attention** : évitez tout contact avec des projections d'eau. Risque de décharges électriques !
- **Attention** : utilisez impérativement un disjoncteur différentiel entre la fiche de l'appareil et la prise murale.
- **Attention** : protégez la perceuse de l'humidité. Risque de décharges électriques !
- Utilisez l'appareil uniquement sous surveillance. Les enfants et les adolescents ne doivent pas manipuler la pompe et doivent être tenus à l'écart de l'appareil lorsqu'il est branché.
- **Attention** : présence de résidus de lubrifiant ! rincez soigneusement à l'eau chaude avant la première utilisation.
- **Attention** : n'utilisez pas cette pompe pour vidanger des produits explosifs, toxiques, irritants ou facilement inflammables tels que de l'essence, du pétrole ou des nitrates, ainsi que pour l'acheminement d'eau potable. Ne l'utilisez pas non plus pour le transport de denrées alimentaires ou de liquides chauds d'une température supérieure à 40 °C.
- **Attention** : n'actionnez pas la pompe à la main.
- Veillez toujours à garantir votre stabilité, ainsi que celle de la machine utilisée.
- Utilisez uniquement les machines et les outils aux fins prévues.
- N'apportez pas de modifications techniques à la pompe pour perceuse.
- Ne travaillez pas avec des appareils défectueux.
- Veillez à porter une tenue adaptée (en particulier des manches) et à protéger vos cheveux.



- Portez un équipement de protection respiratoire individuel pour tous les travaux.
- Ne manipulez pas les machines en cours de fonctionnement.
- Ne laissez jamais une personne inexpérimentée utiliser vos machines ou outils sans consignes ni surveillance.
- Travaillez toujours conformément aux plans, en restant concentré.
- Utilisez exclusivement des pièces de rechange wolcraft d'origine, sans quoi la garantie ne s'appliquera pas.
- Le coussinet de rotor de la pompe doit être lubrifié régulièrement avec de l'huile pour machine standard.

## ENVIRONNEMENT

Lors de la mise au rebut de la pompe pour perceuse, veuillez respecter la réglementation locale applicable aux déchets.

### Garantie

Chère amie bricoleuse, cher ami bricoleur,

Vous avez acheté un produit wolcraft de grande qualité qui vous apportera certainement beaucoup de satisfactions pour vos travaux de bricolage.

Les produits wolcraft répondent à une exigence technique élevée et avant leur livraison aux revendeurs, ils subissent des phases poussées de tests et de développements. Les contrôles permanents et les tests réguliers faits pendant la fabrication en série garantissent le maintien d'un niveau de qualité élevé. Les développements techniques sérieux et les contrôles fiables de qualité sont la garantie d'un achat judicieux. Le produit wolcraft bénéficie d'une garantie de 10 ans à partir de la date d'achat à condition que vous n'utilisiez le produit que pour le bricolage chez vous.

Ne sont couverts par la garantie que les dommages subis par le produit lui-même et seulement ceux imputables à un vice de matière ou de fabrication. Ne sont pas couverts par la garantie les vices et les dommages imputables à une utilisation inappropriée ou à un défaut d'entretien. Ne sont pas non plus couverts par la garantie les effets habituels de l'usure ainsi que l'usure générale par l'utilisation et les vices et les dommages que l'acheteur connaissait au moment de la vente. Les recours en garantie ne sont recevables que sur présentation de la facture/justificatif d'achat. La garantie donnée par wolcraft ne limite pas vos droits en tant que consommateur (droits à la mise en conformité, résiliation ou minoration, réparation des dommages ou remboursement des frais).

Les réclamations dans le cadre de la garantie sont à adresser à :

wolcraft GmbH  
Wolffstraße 1  
56746 Kempenich  
Germany

### Déclaration de conformité à la directive 2006/42/UE, annexe II A relative aux machines

Par la présente, la société Wolcraft GmbH, dont le siège social est sis Wolff Str. 1 D-56746 Kempenich, certifie que les pompes pour perceuse (2200, 2202, 2207) sont conformes à la directive 2006/42/UE relative aux machines.

Fait à Kempenich, 31.01.2018



Thomas Wolff

Mandataire désigné pour signer la déclaration de conformité et établir les documents techniques.  
(Direction commerciale ; wolcraft GmbH)

## Traducción del manual de instrucciones original

### INTRODUCCIÓN

- **¡ATENCIÓN!** Lea todas las instrucciones y las indicaciones de seguridad que se proporcionan con la bomba para taladradora. Las negligencias en el cumplimiento de las instrucciones y las indicaciones de seguridad pueden ocasionar lesiones.
- Guarde las instrucciones de empleo para su futura consulta en un lugar seguro.

### USO CONFORME A LA FINALIDAD PREVISTA

La bomba para taladradora es apta para vaciar contenedores como, por ejemplo, estanques de jardín, bidones para agua de lluvia, piscinas de hidromasaje, lavadoras estropeadas y similar. La bomba para taladradora es un complemento que solo se puede utilizar con taladradoras con una potencia de al menos 600 W. La taladradora utilizada debe estar en conformidad con la norma DIN EN 60745. La bomba para taladradora incluye dos conexiones para tubos flexibles de venta habitual en los comercios. Para evitar que la bomba se tuerza, hay que fijarla sobre una tabla de madera adecuada con los materiales de fijación incluidos en el volumen de suministro. La bomba para taladradora tiene autoaspiración y no puede funcionar en seco más de 30 segundos. Por este motivo, asegúrese de engrasar con aceite regularmente en la bomba. La bomba para taladradora tiene una potencia de bombeo máxima de 3000 litros/s (en función del diámetro del tubo flexible).

### SÍMBOLOS Y SIGNIFICADO



Aviso de problema general



Lleve protección auditiva.



¡No utilizar en entornos húmedos o mojados!



¡Leer las instrucciones / indicaciones!



Lleve guantes de seguridad.



Engrasar con aceite con regularidad en la bomba.



Lleve gafas protectoras.



Cuando el aparato no esté en uso o tenga daños, retire el enchufe.



Atención: No apta para líquidos tóxicos, cáusticos o inflamables.



Lleve protección para la boca.



Máx. 2800 revoluciones por minuto, solo a derechas.



¡No apta para alimentos!

Altura de transporte máx.		
N.º art.	Diámetro del tubo 1/2"	Diámetro del tubo Ø 3/4"
2200.000	30 m	24 m
2202.000	15 m	–
2207.000	24 m	18 m

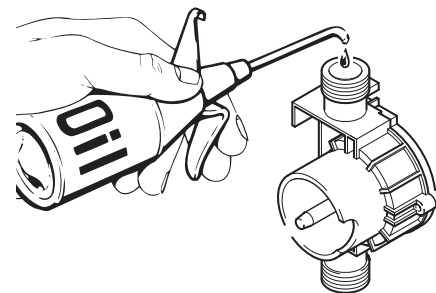

### INDICACIONES DE TRABAJO

- La bomba para taladradora tiene una profundidad de succión máxima de hasta 3 metros y una altura de transporte máxima que depende del diámetro del tubo flexible (ver tabla, arriba).
- La longitud libre del tubo flexible en el lado de succión debe ser al menos de 1 metro hasta el material que se va a succionar.
- La bomba para taladradora se debe fijar sobre una tabla adecuada con los materiales de fijación incluidos en la entrega.
- **Atención:** La taladradora debe apoyar completamente sobre la tabla. ¡Asegúrese de que la taladradora y la bomba están al menos a una distancia de 5 cm del borde de la tabla!
- **Atención:** Si no se utilizan materiales de fijación o si se utiliza una tabla de apoyo demasiado corta, es posible que la bomba gire sobre su eje con la taladradora. Esto puede hacer que se rompa el cable de corriente y producir una descarga eléctrica.
- **Atención:** La taladradora solo se puede girar a derechas.
- La dirección del caudal está identificada con una flecha. Conecte el tubo flexible de succión y de presión. Durante la succión, el lado de presión debe estar abierto. El volumen de transporte se puede regular mediante las revoluciones de la taladradora. Una vez terminada la aspiración (vacío), apague inmediatamente la taladradora.

## INDICACIONES DE SEGURIDAD

- **Atención:** Antes de encender la taladradora, compruebe que el mango está apoyado sobre la tabla ya montada, para evitar que se venza o que gire. ¡Peligro de aplastamiento o de lesiones!
- Hay que seguir obligatoriamente las indicaciones de seguridad del fabricante de la taladradora. No seguir las instrucciones de empleo puede suponer un riesgo para la integridad física.
- Solo se pueden utilizar máquinas que estén homologadas según los estándares válidos en cada momento.
- Desenchufe por principio el enchufe de red cuando no esté utilizando la taladradora y cuando vayan a hacerse tareas de mantenimiento.
- Antes de empezar a trabajar, compruebe que la bomba y que la taladradora funcionan correctamente y que están bien montadas. Compruebe además si hay fugas en las conexiones de los tubos flexibles y en la carcasa de la bomba.
- **Atención:** Evite las salpicaduras de agua, ¡peligro de descarga eléctrica!
- **Atención:** Entre el enchufe del aparato y la toma de corriente utiliza siempre un interruptor diferencial.
- **Atención:** Proteja la taladradora de la humedad, ¡peligro de descarga eléctrica!
- Solo se puede emplear bajo supervisión. La bomba no pueden operarla niños ni jóvenes, que también deberán mantenerse alejados del aparato cuando esté conectado.
- **Atención:** ¡Restos de lubricante! Antes del uso, enjuagar cuidadosamente con agua caliente.
- **Atención:** No bombear sustancias tóxicas, cáusticas ni fácilmente inflamables como gasolina, petróleo, nitroglicerina o sustancias explosivas, y tampoco transportar agua para consumo. No bombear alimentos ni líquidos calientes a más de 40 °C.
- **Atención:** La bomba no se puede girar a mano.
- Asegúrese de mantener siempre una distancia de seguridad con la máquina en uso.
- Utilice solamente las máquinas y las herramientas para los usos previstos.
- No realice modificaciones técnicas en la bomba para taladradora.
- No trabaje nunca con aparatos defectuosos.
- Asegúrese de utilizar ropa que no sea holgada (sobre todo en las mangas) y proteja el cabello.
- Lleve en todos los trabajos un equipo de protección personal.
- No toque nunca una máquina en funcionamiento.
- No permita que ninguna persona no experta trabaje con la máquina o con las herramientas sin instrucción o sin supervisión.
- Trabaje siempre sin distracciones y metódicamente.
- Utilice únicamente repuestos originales de wolfcraft, de lo contrario no podemos ofrecer garantía alguna.
- El cojinete de rotor de la bomba se debe engrasar con aceite para máquinas habitual con regularidad.

## MEDIO AMBIENTE

Cuando se deshaga de la bomba para taladradora, tenga en cuenta las prescripciones de eliminación de desechos vigentes en su localidad.

### Declaración de garantía

Estimado/a aficionado/a al bricolaje:

Acaba de adquirir un valioso producto de wolfcraft que le dará grandes alegrías en sus tareas de bricolaje.

Los productos de wolfcraft cumplen con los estándares técnicos más altos y son sometidos, antes de llegar al mercado, a procesos intensivos de pruebas y desarrollo. Durante la fabricación en serie se garantiza el alto nivel de calidad mediante controles continuos y pruebas regulares. La solidez de nuestros desarrollos técnicos y la fiabilidad de nuestros controles de calidad le garantizan que ha tomado la decisión de compra correcta. Para el producto de wolfcraft que ha adquirido le ofrecemos 10 años de garantía desde la fecha de compra, siempre que lo utilice únicamente en tareas de bricolaje.

La propia garantía cubre exclusivamente los daños del producto adquirido y solamente aquellos que se deban a defectos de fabricación o de los materiales. La garantía no cubre los daños y defectos que se produzcan por un uso inadecuado o por falta de mantenimiento. Del mismo modo, la garantía no cubre los signos de desgaste habitual ni el deterioro normal por su uso, ni tampoco los daños o defectos que pueda comunicar el cliente una vez finalizado el contrato de garantía. Las reclamaciones en garantía solo podrán efectuarse presentando una factura o comprobante de compra válidos. La garantía concedida por wolfcraft no va en perjuicio de sus derechos legales como comprador (cumplimiento posterior, desistimiento o reducción, así como resarcimiento de los gastos o daños).

Las reclamaciones en garantía deben dirigirse a:

wolfcraft GmbH  
Wolffstraße 1  
56746 Kempenich  
Alemania

## Declaración de conformidad según la Directiva sobre máquinas 2006/42/CE, Anexo II A

Por la presente, la empresa wolcraft GmbH sita en D-56746 Kempenich, Wolff Str. 1, declara que la bombas para taladradora (2200, 2202, 2207) se corresponde con la Directiva sobre máquinas 2006/42/CE.

Kempenich, 31.01.2018



Thomas Wolff

Persona facultada para firmar la declaración de conformidad y elaborar el expediente técnico.

(Direcção; wolcraft GmbH)

## Vertaling van de oorspronkelijke handleiding

### INLEIDING

- **LET OP!** Lees alle veiligheidsinstructies en -aanwijzingen die bij de boormachinepomp zijn meegeleverd. Het niet opvolgen van de veiligheidsinstructies en -aanwijzingen kan letsel tot gevolg hebben.
- Berg de gebruikershandleiding veilig op voor toekomstig gebruik.

### GEBRUIK VOLGENS DE VOORSCHRIFTEN

De boormachinepomp is geschikt voor het legen van reservoirs, zoals vijvers, regentonnen, bubbelbaden, defecte wasmachines en dergelijke. De boormachinepomp is een hulpstuk dat uitsluitend is toegestaan voor boormachines met een vermogen van ten minste 600 watt. De gebruikte boormachine moet voldoen aan de norm DIN EN 60745. De boormachinepomp is voorzien van twee aansluitingen voor gangbare slangen. De boormachinepomp dient met behulp van de meegeleverde bevestigingsmaterialen op een daartoe geschikte houten plank te worden bevestigd, zodat deze niet kan draaien. De boormachinepomp is zelfaanzuigend en mag maximaal dertig seconden drooglopen. Let erop dat de pomp regelmatig wordt geolied. De boormachinepomp heeft een pompvermogen van maximaal 3000 liter/uur (afhankelijk van de slangdoorsnede).

### SYMBOLLEN EN BETEKENIS



Waarschuwing voor algemeen gevaar



Draag gehoorbescherming.



Niet gebruiken indien nat of vochtig.



Lees de gebruiksaanwijzing / instructies



Draag veiligheidshandschoenen.



Boormachinepomp regelmatig oliën.



Draag een veiligheidsbril.



Wordt het apparaat niet gebruikt of is er sprake van een beschadiging, verwijder dan de stekker uit het stopcontact.



Let op: Niet geschikt voor giftige, bijtende of brandbare vloeistoffen.



Draag mondbescherming.



Maximaal 2800 toeren per minuut, alleen rechtsom.



Niet geschikt voor levensmiddelen.

Max. stroomhoogten		
Art. nr.	Slang - Ø 1/2"	Slang - Ø 3/4"
2200.000	30 m	24 m
2202.000	15 m	-
2207.000	24 m	18 m

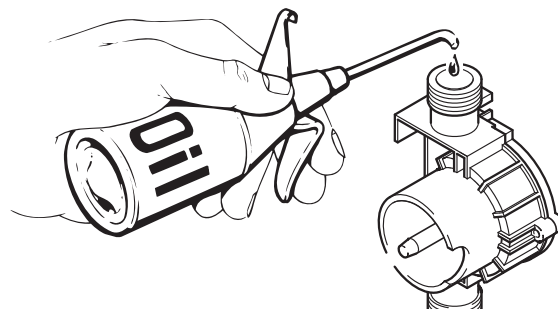

## WERKVOORSCHRIFTEN

- De boormachinepomp heeft een aanzuigdiepte van maximaal drie meter en een maximale stroomhoogte die afhankelijk is van de slangdoorsnede (zie de bovenstaande tabel).
- De vrije slanglengte aan de aanzuigzijde dient ten minste een meter tot het aan te zuigen materiaal te bedragen.
- De boormachinepomp dient op een daartoe geschikte houten plank te worden bevestigd met behulp van de meegeleverde bevestigingsmaterialen.
- Let op: De boormachine moet zich volledig op de plank bevinden. Let erop dat er zich een afstand van ten minste vijf centimeter tussen de rand van de plank en de boormachine en boormachinepomp bevindt.
- Let op: Het niet gebruiken van de bevestigingsmaterialen of het gebruik van een te korte basisplank kan ertoe leiden dat de pomp en boormachine om hun as draaien. Hierdoor kan de stroomkabel stukgaan en een elektrische schok veroorzaken.
- Let op: De boormachine mag alleen rechtsom draaiend worden gebruikt.
- De doorstroomrichting is aangegeven met een pijl. Zuig- en drukslang aansluiten. Tijdens het aanzuigen dient de drukzijde geopend te zijn. De stroomsnelheid kan worden gereguleerd door het toerental van de boormachine. Schakel de boormachine direct uit wanneer het reservoir is leeggezogen.

## VEILIGHEIDSVOORSCHRIFTEN

- Let op: Let er voor het inschakelen van de boormachine op dat deze met de handgreep op de gemonteerde plank rust om te voorkomen dat de boormachine omslaat of verdraait. Er bestaat een risico op beknelling en letsel.
- De veiligheidsvoorschriften van de fabrikant van uw boormachine dienen te worden opgevolgd. Het niet in acht nemen van de gebruikershandleiding is levensgevaarlijk.
- Gebruik alleen apparaten die voldoen aan actueel geldende voorschriften.
- Trek de netstekker van boormachines altijd uit het stopcontact bij onderhoudswerkzaamheden en wanneer het apparaat niet wordt gebruikt.
- Controleer voordat u begint met werken of de pomp en boormachine correct werken en juist zijn gemonteerd. Controleer daarnaast de slangaansluitingen en de pompbehuizing op lekkages.
- Let op: Vermijd contact met spatwater wegens het risico op elektrische schokken.
- Let op: Gebruik altijd een aardlekschakelaar (FI) tussen de apparaatstekker en het stopcontact.
- Let op: Bescherm de boormachine tegen vloeistoffen wegens het risico op elektrische schokken.
- Houd bij gebruik altijd toezicht op het apparaat. Kinderen en jeugdigen mogen de pomp niet bedienen en dienen uit de buurt van het aangesloten apparaat te worden gehouden.
- Let op: Smeermiddelresten. Spoel het apparaat voor gebruik grondig door met heet water.
- Let op: Gebruik het apparaat niet voor giftige, bijtende of brandbare stoffen zoals benzine, petroleum, nitroglycerine of andere explosieve stoffen, en gebruik het apparaat niet voor drinkwater. Gebruik het apparaat niet voor levensmiddelen of vloeistoffen met een temperatuur boven 40 °C.
- Let op: De pomp kan niet vanuit de hand worden gedraaid.
- Let erop dat uzelf en het gebruikte apparaat stabiel staan.
- Gebruik apparaten en gereedschappen alleen voor het beoogde gebruiksdoel.
- Breng geen technische wijzigingen aan de boormachinepomp aan.
- Werk niet met defecte apparaten.
- Zorg ervoor dat uw kleding niet te los zit (met name mouwen) en bescherm uw haren.
- Draag uw persoonlijke beschermingsuitrusting bij alle werkzaamheden.
- Plaats uw hand niet in een lopend apparaat.
- Laat onervaren personen niet zonder aansturing of toezicht met uw apparaten en gereedschappen werken.
- Werk altijd systematisch en geconcentreerd.
- Gebruik alleen originele reserveonderdelen van wolfcraft. Doet u dit niet, dan vervalt de garantie.
- Smeer het rotorlager van de pomp regelmatig met universele machineolie.

## MILIEU

Houd u aan de plaatselijke voorschriften voor afvalverwijdering als u de boormachinepomp als afval wilt verwijderen.



## Garantieverklaring

Beste doe-het-zelver,

U hebt een hoogwaardig wolcraft-product gekocht, waarvan u bij het doe-het-zelven veel plezier zult hebben.

wolcraft-producten voldoen aan een hoge technische norm en doorlopen intensieve ontwikkelings- en testfasen voordat ze in de handel terechtkomen. Gedurende de serieproductie zorgen voortdurende controles en regelmatige tests voor een hoge kwaliteitsstandaard. Degelijke technische ontwikkelingen en betrouwbare kwaliteitscontroles bieden u de zekerheid van een juiste aankoop. Op het gekochte wolcraft-product verlenen wij 10 jaar garantie vanaf de aankoopdatum, op voorwaarde dat het product alleen voor het doe-het-zelven wordt gebruikt.

De garantie omvat alleen schade aan het gekochte product zelf, en dan uitsluitend schade als gevolg van materiaal- en fabricagefouten. Gebreken en schade als gevolg van ondeskundige bediening of gebrekkig onderhoud zijn van deze garantie uitgesloten. Ook normale gebruikssporen en normale slijtage evenals gebreken en schade die bij het aangaan van de overeenkomst bij de klant bekend waren, zijn van de garantie uitgesloten. Garantieclaims kunnen alleen op vertoon van de factuur/aankoopbon in behandeling worden genomen. De door wolcraft verleende garantie laat uw wettelijke rechten als consument (nakoming bij non-conformiteit, ontbinding of prijsvermindering, schade- of onkostenvergoeding) onverlet.

Garantieclaims kunnen worden gericht aan:

wolcraft GmbH  
Wolffstraße 1  
56746 Kempenich  
Duitsland

## Conformiteitsverklaring volgens EG-machinerichtlijn 2006/42/EG, bijlage II A

Bij dezen verklaart de onderneming wolcraft GmbH in D-56746 Kempenich, Wolff Str. 1, dat de boormachinepompen (2200, 2202, 2207) voldoet aan de machinerichtlijn 2006/42/EG.

Kempenich, 31.01.2018



Thomas Wolff

De gemachtigde voor het ondertekenen van de conformiteitsverklaring en voor het samenstellen van de technische documenten.

(Directie; wolcraft GmbH)

## Traduzione del manuale d'uso originale

### ISTRUZIONI

- **ATTENZIONE!** Leggere tutte le avvertenze di sicurezza e le istruzioni fornite con la pompa per trapano. Il mancato rispetto delle avvertenze di sicurezza e delle istruzioni può essere causa di incidenti.
- Conservare con cura il foglio d'istruzioni per consultazioni future.

### CONFORMITÀ D'USO

La pompa per trapano è perfetta per svuotare laghetti da giardino, botti per acqua piovana, piscine, lavatrici guaste o altri recipienti. L'utilizzo dell'accessorio pompa è consentito esclusivamente per trapani con una potenza minima di 600 Watt. Il trapano utilizzato deve essere conforme alla norma DIN EN 60745. La pompa per trapano è dotata di due raccordi per tubi flessibili comunemente reperibili in commercio. Per impedire la rotazione della pompa, è necessario fissarla a un'adeguata tavola di legno con il materiale di fissaggio fornito. La pompa per trapano è autoaspirante e può funzionare a secco per non più di 30 secondi. Assicurarsi quindi che la pompa venga regolarmente oliata. La pompa per trapano ha una portata max. di 3000 litri/ora (a seconda del diametro del flessibile).

### LEGENDA DEI SIMBOLI



Pericolo generico



Indossare una protezione per le orecchie.



Non utilizzare in presenza di bagnato o umidità!

## LEGENDA DEI SIMBOLI



Leggere le istruzioni / avvertenze!



Indossare guanti protettivi.



Oliare la pompa per trapano regolarmente.



Indossare occhiali di protezione.



In caso di malfunzionamento o danneggiamento, estrarre la spina dalla presa di corrente.



Attenzione: non adatta per liquidi tossici, corrosivi e infiammabili.



Indossare una mascherina.



Rotazione massima 2800 giri/minuto, solo destrorsa.



Non adatta per alimenti!

Prevalenze massime		
Art. N.	tubo flessibile Ø 1/2"	tubo flessibile Ø 3/4"
2200.000	30 m	24 m
2202.000	15 m	-
2207.000	24 m	18 m

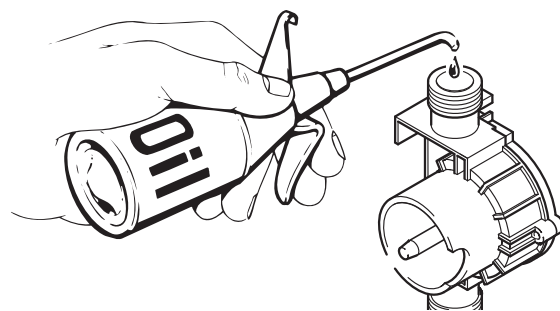

## ISTRUZIONI PER L'USO

- La pompa per trapano ha una profondità di adescamento di max. 3 metri e una prevalenza massima che dipende dal diametro del flessibile (vedere tabella sopra).
- La lunghezza libera del flessibile lato aspirazione fino al materiale da aspirare deve essere di almeno 1 metro.
- La pompa per trapano deve essere fissata a un'ideale tavola con il materiale di fissaggio fornito.
- **Attenzione:** il trapano deve poggiare completamente sulla tavola. Assicurarsi che il trapano e la pompa siano ad almeno 5 cm dal bordo della tavola!
- **Attenzione:** il mancato utilizzo del materiale di fissaggio o l'impiego di una tavola di appoggio troppo corta può far sì che la pompa e il trapano ruotino intorno al proprio asse. Di conseguenza il cavo di alimentazione potrebbe strapparsi e provocare un corto circuito.
- **Attenzione:** il trapano deve essere azionato solo in rotazione destrorsa.
- La direzione del flusso è contrassegnata con una freccia. Collegare il flessibile di aspirazione e di pressione. Durante l'aspirazione, il lato pressione deve essere aperto. La portata può essere regolata mediante la velocità del trapano. Spegnerne il trapano immediatamente dopo lo svuotamento.

## INDICAZIONI DI SICUREZZA

- **Attenzione:** prima di accendere il trapano, assicurarsi che l'impugnatura si trovi sulla tavola montata per evitare che possa ribaltarsi o ruotare. Pericolo di schiacciamento o lesioni!
- Le direttive del produttore del trapano sulla sicurezza sono vincolanti. Il mancato rispetto del foglio d'istruzioni può causare pericolo di vita.
- Sono consentite solo macchine autorizzate in base alle direttive attualmente in vigore.
- Prima di eseguire interventi di manutenzione e in caso di inutilizzo del trapano, estrarre del tutto il connettore di rete.
- Prima di ogni lavoro verificare la funzionalità e il corretto montaggio di pompa e trapano. Verificare inoltre che i collegamenti dei flessibili e il corpo della pompa non presentino perdite.
- **Attenzione:** evitare il contatto con spruzzi d'acqua, pericolo di scossa!
- **Attenzione:** tra la spina dell'apparecchio e la presa inserire sempre un interruttore differenziale.
- **Attenzione:** proteggere il trapano dall'umidità, pericolo di scossa!
- Azionare solo sotto supervisione. i bambini e i ragazzi non devono azionare la pompa e vanno tenuti lontano dall'utensile collegato.
- **Attenzione:** residui di lubrificante! Pulire accuratamente con acqua calda prima dell'utilizzo.
- **Attenzione:** non utilizzare con sostanze tossiche, corrosive e facilmente infiammabili come benzina, petrolio, nitro o sostanze esplosive e non aspirare acqua potabile da bere. Non utilizzare per alimenti, né per liquidi con temperatura superiore a 40 °C.
- **Attenzione:** la pompa non può essere ruotata manualmente.
- Assicurarsi di avere sempre una posizione stabile, sia per l'operatore che per la macchina utilizzata.
- Non apportare modifiche tecniche alla pompa per trapano.

- Non lavorare mai con attrezzi difettosi.
- Assicurarci che il proprio abbigliamento sia aderente (in particolare le maniche) e proteggere i capelli.
- Indossare l'equipaggiamento per la protezione personale per tutti i lavori.
- Non avvicinarsi mai a macchine in movimento.
- Non consentire l'utilizzo delle macchine e degli utensili a persone inesperte senza guida o supervisione.
- Lavorare sempre con metodo e concentrazione.
- Utilizzare solo pezzi di ricambio originali wolcraft; in caso contrario non verrà riconosciuta alcuna garanzia.
- La boccia della pompa va oliata regolarmente con olio per macchinari reperibile in commercio.

## AMBIENTE

In caso di smaltimento della pompa per trapano, osservare le disposizioni in merito vigenti nel paese di appartenenza.

## Dichiarazione di garanzia

Gentile cliente,

lei ha acquistato un prodotto wolcraft di alta qualità che le sarà di grande aiuto nei lavori di bricolage.

I prodotti wolcraft rispettano i più alti standard tecnici e, prima di essere messi in commercio, vengono sottoposti a fasi intensive di sviluppo e test. Durante la produzione in serie, controlli continui e test regolari garantiscono i massimi standard qualitativi. Le regolari fasi di sviluppo tecnico e gli affidabili controlli di qualità le garantiscono di aver preso una corretta decisione d'acquisto. I prodotti wolcraft, utilizzati esclusivamente per il settore del bricolage, sono coperti da una garanzia di 10 anni dalla data di acquisto.

La garanzia comprende solo danni all'oggetto di acquisto stesso e danni riconducibili a difetti di materiale e fabbricazione. La garanzia non comprende difetti e danni causati da un utilizzo improprio o da una mancanza di manutenzione. Allo stesso modo, la garanzia non comprende danni dovuti al normale trascorrere del tempo e all'usura, nonché difetti e danni resi noti dal cliente al termine del contratto. Le richieste di garanzia sono valide solo dietro presentazione dello scontrino o di una prova d'acquisto. La garanzia concessa da wolcraft non limita i suoi diritti di consumatore (adempimento successivo, recesso o riduzione del prezzo, risarcimento dei danni o indennità).

Le richieste di garanzia devono essere rivolte a:

wolcraft GmbH  
Wolffstraße 1  
56746 Kempenich  
Germania

## Dichiarazione di conformità secondo la Direttiva macchine 2006/42/CE, appendice II A

Con la presente, l'Azienda wolcraft GmbH, con sede in Wolff Str. 1, 56746 Kempenich - Germania, dichiara che la pompa per trapano (2200, 2202, 2207) rispetta la Direttiva macchine 2006/42/CE.

Kempenich, 31.01.2018



Thomas Wolff

Persona autorizzata a firmare la dichiarazione di conformità e redigere la documentazione tecnica.  
(Direzione commerciale; wolcraft GmbH)

## Tradução do manual original

### INTRODUÇÃO

- **ATENÇÃO!** Leia todas as indicações e instruções de segurança fornecidas com a bomba para berbequim. O incumprimento das indicações e das instruções de segurança poderá dar origem a ferimentos.
- Guarde o manual de instruções para consulta futura.

### INSTRUÇÕES DE UTILIZAÇÃO

A bomba para berbequim destina-se a esvaziar contentores, por exemplo, tanques de jardim, depósitos para a água da chuva, jacuzzi, máquinas de lavar danificadas ou instalações semelhantes. A bomba para berbequim é um aparelho complementar que só pode ser usado com berbequins com uma potência de, pelo menos, 600 Watt. O berbequim utilizado deve estar em conformidade com a norma DIN EN 60745. A bomba para berbequim inclui duas ligações para mangueiras convencionais. Para evitar a torção da bomba, é necessário fixá-la numa tábua adequada com os materiais de fixação fornecidos. A bomba para berbequim é de sucção automática e não pode funcionar a seco mais de 30 segundos. Por esse motivo, assegure-se de que é lubrificada regularmente. A bomba para berbequim tem uma potência máxima de 3000 litros/hora (dependendo do diâmetro da mangueira).

### SÍMBOLOS E RESPECTIVOS SIGNIFICADOS



Aviso de perigo geral



Use protecção auditiva.



Não utilize em zonas húmidas ou molhadas.



Leia as instruções / indicações.



Use luvas de protecção.



Lubrifique regularmente a bomba para berbequim.



Use óculos de protecção.



Desligue a ficha quando não estiver a utilizar o aparelho ou se este estiver danificado.



Atenção: Não é adequada para líquidos tóxicos, corrosivos e inflamáveis.



Use máscara protectora.



Máximo de 2800 rotações por minuto, apenas rotação para a direita.



Não é adequada para alimentos.

Altura manométrica máx.		
N.º art.	Mangueira Ø 1/2"	Mangueira Ø 3/4"
2200.000	30 m	24 m
2202.000	15 m	–
2207.000	24 m	18 m

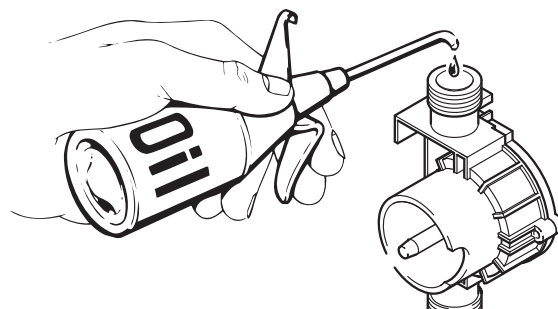

### INSTRUÇÕES DE TRABALHO

- A bomba para berbequim tem uma profundidade de sucção até 3 metros e uma altura manométrica dependente do diâmetro da mangueira (consulte a tabela acima).
- O comprimento da mangueira no lado de sucção tem de ter, pelo menos, 1 metro até ao material para sucção.
- A bomba para berbequim tem de estar fixada a uma base adequada com os materiais de fixação fornecidos.
- **Atenção:** O berbequim tem de assentar completamente na base. Assegure-se de que existe uma distância do berbequim e da bomba do berbequim até à borda da base equivalente a, no mínimo, 5 cm!
- **Atenção:** Se não utilizar os materiais de fixação ou se aplicar numa base demasiado pequena, é possível que a bomba gire em torno do seu eixo com o berbequim. Isso poderá rasgar o cabo de alimentação e provocar um choque eléctrico.
- **Atenção:** O berbequim só deve funcionar com rotação para a direita.
- A direcção do fluxo está assinalada com uma seta. Ligue a mangueira de sucção e de pressão. Durante a sucção, o lado da pressão deve estar aberto. O caudal pode ser regulado de acordo com a velocidade de rotação do berbequim. Depois de terminada a sucção, desligue o berbequim de imediato.

## INSTRUÇÕES DE SEGURANÇA

- **Atenção:** Antes de ligar o berbequim, assegure-se de que a pega está apoiada na base montada de modo a evitar que caia ou gire. Existe o perigo de esmagamento ou ferimento.
- Respeite integralmente as normas de segurança do fabricante do berbequim. Se não respeitar o manual de instruções, poderá pôr em risco a sua integridade física.
- Só podem ser utilizadas máquinas que estejam em conformidade com as normas válidas à data.
- Desligue a ficha da rede do berbequim antes de realizar trabalhos de manutenção e enquanto este não estiver em utilização.
- Antes de começar a trabalhar, verifique se a bomba e o berbequim estão bem montados e se estão a funcionar correctamente. Além disso, verifique se existem fugas nas ligações da mangueira e no cárter da bomba.
- **Atenção:** Evite salpicar com água, perigo de choque eléctrico!
- **Atenção:** Utilize sempre um disjuntor diferencial entre a ficha do aparelho e a tomada.
- **Atenção:** Proteja o berbequim de zonas húmidas, perigo de choque eléctrico!
- Só deve ser utilizada com supervisão. A bomba não pode ser operada por crianças e adolescentes, que deverão manter-se afastados do aparelho enquanto este estiver ligado.
- **Atenção:** Presença de resíduos de lubrificante! Antes de utilizar, enxágue cuidadosamente com água quente.
- **Atenção:** Não bombeie substâncias tóxicas, corrosivas e facilmente inflamáveis, como gasolina, petróleo, nitroglicerina ou substâncias explosivas, nem água para consumo. Não bombeie alimentos nem líquidos a uma temperatura superior a 40 °C.
- **Atenção:** A bomba não pode ser girada manualmente.
- Assegure-se de que mantém sempre uma distância de segurança da máquina em utilização.
- Utilize as máquinas e as ferramentas somente para a utilização prevista.
- Não faça modificações técnicas na bomba para berbequim.
- Nunca utilize o aparelho se este tiver algum defeito.
- Assegure-se de que veste roupa justa (em especial, nas mangas) e proteja os cabelos.
- Use o equipamento de protecção pessoal em todos os trabalhos.
- Nunca pegue numa máquina em funcionamento.
- Não permita que pessoas inexperientes operem as suas máquinas e ferramentas sem instrução ou supervisão.
- Trabalhe sempre de uma forma metódica e concentrada.
- Utilize apenas peças de substituição originais da wolfcraft, caso contrário, a garantia deixa de ser válida.
- O rolamento do rotor da bomba deve ser lubrificado regularmente com óleo de máquinas convencional.

## MEIO AMBIENTE

A eliminação da bomba para berbequim deve ser feita em conformidade com os requisitos locais de eliminação de resíduos.

### Declaração de garantia

Caro(a) entusiasta do bricolage,

Adquiriu um valioso produto wolfcraft que lhe trará muitas horas de prazer nas suas atividades de bricolage.

Os produtos wolfcraft possuem um elevado nível técnico e são sujeitos a intensivas fases de desenvolvimento e de teste antes de chegarem aos distribuidores. Durante a produção em série, controlos constantes e testes regulares asseguram o elevado nível de qualidade. Os sólidos desenvolvimentos técnicos e os fiáveis controlos de qualidade oferecem-lhe a segurança de uma decisão de compra acertada. Com o produto wolfcraft adquirido, asseguramos-lhe uma garantia de 10 anos a partir da data de compra, pressupondo uma utilização exclusiva dos aparelhos na área do bricolage.

A garantia abrange apenas danos no próprio objeto de compra e apenas aqueles que estejam relacionados com defeitos do material e de fabrico. Esta garantia não abrange falhas e danos relacionados com uma utilização indevida ou manutenção inadequada do equipamento. A garantia também não abrange indícios de uso habituais e de desgaste típico da utilização, assim como falhas e danos reconhecidos pelo cliente no momento da celebração do contrato. O direito à garantia apenas pode ser reivindicado mediante a apresentação da fatura/prova de compra. A garantia oferecida pela wolfcraft não limita os seus direitos legais enquanto consumidor (reparo ou substituição, redução do valor ou rescisão, indemnização por perdas e danos).

As reclamações de garantia deverão ser endereçadas a:

wolfcraft GmbH  
Wolffstraße 1  
56746 Kempenich  
Alemanha



## Declaração de conformidade de acordo com a directiva europeia 2006/42/CE, anexo II A, relativa a máquinas

A empresa wolcraft GmbH in D-56746 Kempenich, Wolff Str. 1, garante que a bomba para berbequim (2200, 2202, 2207) está em conformidade com a directiva 2006/42/CE relativa a máquinas.

Kempenich, 31.01.2018



Thomas Wolff

Pessoa autorizada para assinar a Declaração de Conformidade e para compor a documentação técnica.

(Direcção; wolcraft GmbH)

## Oversættelse af den originale betjeningsvejledning

### INDLEDNING

- **OBS!** Samtlige sikkerhedshenvisninger og anvisninger, som følger med boremaskinepumpen, skal læses grundigt igennem. Overholdes sikkerhedshenvisningerne og anvisningerne ikke, kan det føre til kvæstelser.
- Opbevar brugsvejledningen på et sikkert sted til fremtidig brug.

### KORREKT BRUG

Boremaskinepumpen er egnet til at tømme beholdere som f.eks. havedamme, regnvandstønder, jacuzzier, defekte vaskemaskiner og lignende. Boremaskinepumpen er en forsats og må udelukkende anvendes sammen med en boremaskine med en effekt på mindst 600 watt. Den anvendte boremaskine skal opfylde normen DIN EN 60745. Boremaskinepumpen har to tilslutninger til gængse slangetyper. Som beskyttelse mod forurening af boremaskinepumpen skal denne fastgøres på et egnet bræt ved hjælp af de medfølgende fastgørelsesmaterialer. Boremaskinepumpen er selvansugende, og der må maksimalt forekomme tørløb i 30 sekunder. Sørg derfor for regelmæssig smøring af pumpen. Boremaskinepumpen har en pumpekapacitet på maks. 3.000 liter/time (afhængig af slangernes diameter).

### SYMBOLER OG DERES BETYDNING



Generel advarsel mod fare.



Brug høreværn.



Må ikke bruges i fugtige omgivelser.



Se vejledningen / henvisningerne.



Brug beskyttelseshandsker.



Boremaskinepumpen skal smøres regelmæssigt.



Brug beskyttelsesbriller.



Træk stikket ud, når apparatet ikke bruges, eller er beskadiget.



OBS: Ikke egnet til giftige, ætsende, brændbare væsker.



Brug åndedrætsværn.



Maks. 2.800 omdrejninger pr. minut, kun højredrejende.



Ikke egnet til fødevarer.

Maks. løftehøjder		
Varenummer	Slange- Ø 1/2"	Slange- Ø 3/4"
2200.000	30 m	24 m
2202.000	15 m	-
2207.000	24 m	18 m

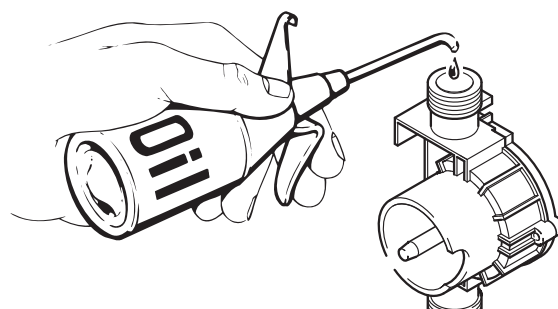

## ARBEJDSHENVISNINGER

- Boremaskinepumpen har en sugedybde på maks. 3 meter. Dens maksimale løftehøjde afhænger af slangernes diameter (se tabellen ovenfor).
- På sugesiden skal slangen have mindst 1 m fri længde hen til væsken, som skal suges op.
- Boremaskinepumpen skal fastgøres på et egnet bræt ved hjælp af de medfølgende fastgørelsesmaterialer.
- **OBS:** Hele boremaskinen skal hvile på brættet. Sørg for, at afstanden mellem boremaskinen/boremaskinepumpen og kanten af brættet er på mindst 5 cm!
- **OBS:** Bruges fastgørelsesmaterialerne ikke, eller bruges der et bræt, som er for kort, kan det føre til, at pumpen og boremaskinen drejer rundt om sig selv. Dette kan føre til ødelæggelse af strømkablet og elektrisk stød.
- **OBS:** Boremaskinen skal dreje mod højre!
- Gennemstrømsretningen er markeret med en pil. Tilslut suge- og trykslangen. Under sugningen skal der være åbnet for tryksiden. Pumpens kapacitet kan reguleres via boremaskinens omdrejningstal. Når den pågældende beholder er tømt, skal boremaskinen slås fra med det samme.

## SIKKERHEDSHENVISNINGER

- **OBS:** Inden der tændes for boremaskinen, skal det kontrolleres, at boremaskinens håndtag hviler på det monterede bræt for at forhindre retningsskift eller fordrejning. Der er fare for kvæstelser!
- Sikkerhedsreglerne fra producenterne af boremaskinerne er bindende. Manglende overholdelse af brugsvejledningen er livsfarligt.
- Kun maskiner, som er godkendt ifølge de aktuelt gældende forskrifter, er tilladt.
- Træk altid boremaskinernes stik ud, når disse ikke bruges eller skal vedligeholdes.
- Kontrollér, at pumpe og boremaskine fungerer og er monteret korrekt, inden du påbegynder arbejdet. Kontrollér desuden slangetilslutningerne og pumpens hus for utætheder.
- **OBS:** Undgå kontakt med sprøjtende vand, da dette medfører fare for elektrisk stød!
- **OBS:** Der skal installeres en FI-afbryder mellem apparatets stik og stikkontakten!
- **OBS:** Beskyt boremaskinen mod fugt, da dette medfører fare for elektrisk stød!
- Må kun anvendes under opsyn. Børn og unge må ikke betjene pumpen og må ikke opholde sig i nærheden af det tilsluttede apparat.
- **OBS:** Rester af smøremidler! Skyl grundigt igennem med meget varmt vand inden brug.
- **OBS:** Må ikke bruges til giftige, ætsende og let brændbare væsker som benzin, petroleum, nitroglycerin eller eksplosivstoffer eller drikkevand. Må ikke bruges til fødevarer eller varme væsker på over 40 °C.
- **OBS:** Pumpen kan ikke drejes med håndkraft.
- Sørg for, at både du og den anvendte maskine altid står sikkert.
- Brug kun maskiner og værktøj til det egnede formål.
- Du må ikke foretage tekniske ændringer af boremaskinepumpen.
- Arbejd aldrig med defekte apparater.
- Sørg for tætsiddende tøj (især ærmerne), og beskyt håret.
- Brug dit personlige sikkerhedsudstyr ved alle former for arbejde.
- Stik aldrig hånden ind i maskiner i drift.
- Lad aldrig uerfarne personer arbejde med dine maskiner eller dit værktøj uden vejledning eller opsyn.
- Arbejd altid velorganiseret og koncentreret.
- Brug udelukkende originale wolcraft -reservedele, ellers bortfalder garantien.
- Pumpens rotorleje skal smøres regelmæssigt med gængs maskinolie.

## MILJØ

I tilfælde af bortskaffelse af boremaskinepumpen skal de lokale renovationsregler følges.

## Garantierklæring

Kære gør det selv-kvinde og kære gør det selv-mand

Du har købt et kvalitetsprodukt fra wolcraft, som vil gøre dine gør det selv-projekter til en leg.

Produkter fra wolcraft lever op til de højeste tekniske standarder og gennemgår omfattende og intensive udviklings- og testfaser, før de lander i handelen. Den høje kvalitetsstandard sikres ved hjælp af løbende kontroller og regelmæssige test under serieproduktionen. Solid og innovativ teknologi og grundige kvalitetskontroller giver dig den fornødne sikkerhed til at kunne træffe den rigtige købsbeslutning. Hvis det indkøbte wolcraft-produkt kun anvendes til gør det selv-arbejde, yder vi 10 års garanti fra købsdatoen.

Garantien dækker kun skader på selve købsgenstanden, og her kun sådanne skader, der skyldes materiale- og fabrikationsfejl. Garantien dækker ikke mangler og skader, der skyldes u hensigtsmæssig betjening eller manglende vedligeholdelse. Garantien dækker heller ikke normal slitage samt mangler og skader, som kunden havde kendskab til ved aftalens indgåelse. Garantikrav kan kun gøres gældende ved fremvisning af faktura/købsbevis. Den af wolcraft ydede garanti indskrænker ikke dine lovbestemte rettigheder som forbruger (berigtigelse, ophævelse eller afslag, skadeserstatning eller refundering af omkostninger).

Garantikrav skal stiles til:

wolcraft GmbH  
Wolffstraße 1  
56746 Kempenich  
Tyskland

## Overensstemmelseserklæring ifølge EU-maskindirektivet 2006/42/EF, bilag II A

Hermed erklærer firmaet wolcraft GmbH, D-56746 Kempenich, Wolff Str. 1, at boremaskinepumpen (2200, 2202, 2207) overholder maskindirektivet 2006/42/EF.

Kempenich, 31.01.2018



Thomas Wolff

Person, der er bemyndiget til et underskrive overensstemmelseserklæringen og sammenstille de tekniske dokumenter.  
(Ledelse; wolcraft GmbH)

## Översättning av original bruksanvisningen

### INLEDNING

- **OBSERVERA!** Läs alla säkerhetshänvisningar och anvisningar som levereras med bormaskinspumpen. Underlåtelse att följa säkerhetshänvisningarna och anvisningarna kan leda till skador.
- Förvara bruksanvisningen säkert för framtiden.

### FÖRESKRIVEN ANVÄNDNING

Bormaskinspumpen lämpar sig för att tömma behållare som t.ex. trädgårdsekar, regntunnor, whirlpools, defekta tvättmaskiner och liknande. Bormaskinspumpen är en hjälpapparat som endast är tillåten för bormaskiner med en effekt på minst 600 watt. Den bormaskin som används måste motsvara normen DIN EN 60745. Bormaskinspumpen är utrustad med två anslutningar för kommersiella slangar. Genom att vrida bormaskinspumpen måste denna fästas på en lämplig träbräda med fästtillbehören inkluderade i leveransomfånget. Bormaskinspumpen är självsugande och får maximalt löpa torr i 30 sekunder. Beakta därför att pumpen oljas regelbundet. Bormaskinspumpen har en pumpeffekt på max. 3000 liter/timme (beroende på slangens diameter).

### SYMBOLER OCH BETYDELSE



Varning för allmän fara



Bär ett hörselskydd.



Använd inte när det är blött eller fuktigt!



Läs anvisning / hänvisning!



Bär skyddshandskar.



Olja bormaskinspumpar regelbundet.

## SYMBOLER OCH BETYDELSE



Bär skyddsglasögon.



Dra ut kontakten när den inte används eller vid skada.



Observera: Inte lämplig för giftiga, frätande, brännbara vätskor.



Bär munskydd.



Maximalt 2800 roteringar per minut, endast medsols.



Ej lämplig för livsmedel!

Max. transporthöjder		
art.nr	Slang- Ø 1/2"	Slang- Ø 3/4"
2200.000	30 m	24 m
2202.000	15 m	–
2207.000	24 m	18 m

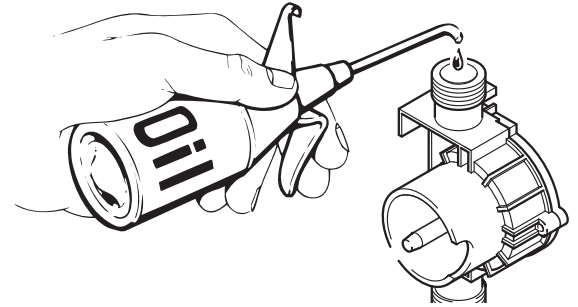

## ARBETSHÄNVISNINGAR

- Borrmaskinspumpen har ett sugdjup på maximalt 3 meter och en maximal transporthöjd beroende på slangens diameter (se tabellen ovan).
- Den fria slanglängden vid sugsidan måste vara minst 1 meter till det utsugande materialet.
- Borrmaskinspumpen måste fästas på en lämplig bräda med fästtillbehören inkluderade i leveransomfånget.
- **Observera:** Borrmaskinen måste ligga komplett på brädan. Beakta att avståndet från borrmaskinen och borrmaskinspumpen till brädans rand är minst 5 cm!
- **Observera:** Att inte använda fästtillbehören eller använda en för kort bräda kan leda till att pumpen med borrmaskinen vrider sig om sin egen axel. Därigenom kan strömkabeln rivs av och ge en elektrisk stöt.
- **Observera:** Borrmaskinen får endast användas medsols.
- Genomflödesriktningen är markerad med en pil. Anslut sug- och tryckslang. Under sugningen måste trycksidan öppnas. Transportmängden kan regleras över borrmaskinens varvtal. Stäng direkt av borrmaskinen efter tomsugning.

## SÄKERHETSHÄNVISNINGAR

- **Observera:** Beakta innan borrmaskinen sätts på att denna ligger på brädan med handgreppet för att förhindra att den slår om eller vrider sig. Det består fara för klämning eller skador!
- Säkerhetsföreskrifterna av din borrmaskins tillverkare är bindande. Att inte beakta instruktionsboken är livsfarligt.
- Endast maskiner som är godkända enligt aktuellt giltiga föreskrifter är tillåtna.
- Dra hos borrmaskinen alltid ut nätkontakten före underhållsarbeten när den inte används.
- Kontrollera funktionsdugligheten och pumpens och borrmaskinens korrekt montering innan arbetet påbörjas. Kontrollera dessutom slanganslutningarna och pumphuset med hänsyn till läckage.
- **Observera:** Undvik kontakt med stänkvatten, fara för elektrisk stöt!
- **Observera:** Använd en felströms-skydds brytare (FI) mellan apparatens kontakt och uttaget.
- **Observera:** Skydda borrmaskinen mot fukt, fara för strömstöt!
- Använd endast under uppsikt. Barn och ungdomar får inte använda pumpen och ska hållas borta från ansluten apparat.
- **Observera:** Smörjmedelsrester! Spola noggrant igenom med hett vatten innan användning.
- **Observera:** Transportera inga giftiga, frätande eller lätt brännbara ämnen som bensin, petroleum, nitro eller explosiva ämnen och inget dricksvatten. Transportera inga livsmedel eller heta vätskor över 40 °C.
- **Observera:** Pumpen kan inte vridas per hand.
- Beakta att du själv och använd maskin alltid står säkert.
- Använd endast maskiner och verktyg för det ändamål de är avsedda för.
- Inga tekniska ändringar får göras på borrmaskinspumpen.
- Arbeta aldrig med defekta apparater.
- Se till att din klädsel sitter tätt (speciellt ärmar) och skydda ditt hår.
- Bär din personliga skyddsutrustning vid alla arbeten.
- Greppa aldrig in i en löpande maskin.
- Låt aldrig oerfarna arbeta utan anvisning eller uppsikt med dina maskiner och verktyg.

- Arbeta alltid planenligt och koncentrerat.
- Använd endast original wolcraft -reservdelar, annars övertas ingen garanti.
- Pumpens rotorlager ska regelbundet smörjas med standardmaskinolja.

## MILJÖ

Beakta de lokala föreskrifterna vid eventuellt bortskaffande av bormaskinspumpen.

## Garantiförklaring

Bästa hemmafixare,

du har köpt en kvalitetsprodukt från wolcraft, som du kommer att ha stor glädje av när du fixar i hemmet.

Produkter från wolcraft håller en hög teknisk standard och genomgår intensiva utvecklings- och testfaser innan de når handeln. Ständiga kontroller och regelbundna tester under serietillverkningen säkerställer en hög kvalitetsstandard. Tack vare den solida tekniska utvecklingen och de tillförlitliga kvalitetskontrollerna kan du känna dig säker på att du har gjort en bra köp. Vi ger dig 10 års garanti på wolcraft-produkten från och med köpdatumet, förutsatt att den enbart används för hemmabruk.

Garantin täcker bara skador på själva produkten, och endast sådana som kan härledas till material- och tillverkningsfel. Garantin täcker inte defekter och skador som beror på icke fackmannamässig användning eller felaktigt underhåll. Garantin täcker heller inte vanliga tecken på nötning och normalt slitage eller sådana defekter och skador som kunden kände till då avtalet slöts. Garantianspråk kan endast göras gällande vid uppvisade av faktura/kvitto. Den garanti som wolcraft lämnar begränsar inte dina rättigheter som konsument enligt lag (avhjälpande eller omleverans, ångerrätt eller prissänkning, ersättning för skada eller utgifter).

Garantianspråk skickas till:

wolcraft GmbH  
Wolffstraße 1  
D-56746 Kempenich  
Tyskland

## Konformitetsdeklaration enligt EG-maskindirektiv 2006/42/EG, bilaga II A

Härmed deklarerar företaget wolcraft GmbH i D-56746 Kempenich, Wolff Str. 1, att bormaskinspumpen (2200, 2202, 2207) motsvarar maskindirektiv 2006/42/EG.

Kempenich, 31.01.2018



Thomas Wolff

Behörig person för undertecknande av konformitetsförklaring och för sammanställning av tekniska underlag.  
(företagsledning; wolcraft GmbH)

## Alkuperäisen käyttöohjeen käännös

### JOHDANTO

- **HUOMIO!** Lue kaikki porakonepumpun mukana toimitetut turvallisuus- ja käyttöohjeet. Turvallisuus- ja käyttöohjeiden noudattamatta jättäminen voi aiheuttaa onnettomuuksia.
- Säilytä käyttöohjeet myöhempää käyttöä varten.

### MÄÄRÄYSTEN MUKAINEN KÄYTTÖ

Porakonepumppu soveltuu säiliöiden, kuten puutarha-aldaiden, sadevesisäiliöiden, porealdaiden ja rikkoutuneiden pesukoneiden, tyhjentämiseen. Porakonepumppu on lisälaitte, sen käyttö on sallittua vain porakoneissa, joiden teho on vähintään 600 wattia. Käytetyn porakoneen tulee olla standardin DIN EN 60745 mukainen. Porakonepumppussa on kaksi liitäntää, jotka ovat yhteensopivia tavallisten letkujen kanssa. Estä porakonepumpun vääntymisen kiinnittämällä se soveltuvaan puulevyyn toimitukseen sisältyvien kiinnitysmateriaalien avulla. Porakonepumppu on itseimevä ja saa käydä tyhjäkäynnillä enintään 30 sekuntia. Tästä syystä on varmistettava, että pumppu öljytään säännöllisesti. Porakonepumpun pumppausteho on enintään 3 000 litraa/tunti (letkun läpimitan mukaan).



## SYMBOLIT JA NIIDEN MERKITYS

	Yleisvaroitus		Käytä kuulosuojaimia.		Älä käytä märissä tai kosteissa olosuhteissa.
	Lue ohjeet.		Käytä suojakäsineitä.		Öljyä porakonepumppu säännöllisesti.
	Käytä suojalaseja.		Kun et käytä laitetta tai se on vahingoittunut, irrota pistoke pistorasiasta.		Huomio: ei sovellu käytettäväksi myrkyllisten, syövyttävien tai palavien nesteiden kanssa.
	Käytä hengityssuojainta.		Enintään 2 800 kierrosta minuutissa, vain myötäpäivään.		Ei sovellu käytettäväksi elintarvikkeiden kanssa.

Enimmäispumppauskorkeus		
Tuotenro	Letkun halkaisija 1/2"	Letkun halkaisija 3/4"
2200.000	30 m	24 m
2202.000	15 m	–
2207.000	24 m	18 m

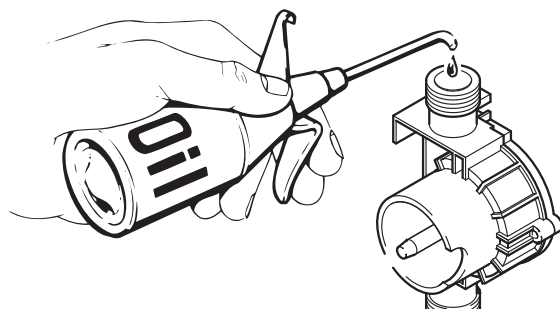

## TYÖOHJEET

- Porakonepumppun suurin imukorkeus on 3 metriä ja suurin pumppauskorkeus määräytyy letkun läpimitan mukaan (katso taulukko yllä).
- Pumpun imupuolella on oltava vähintään metrin verran letkua laitteen ja imettävän materiaalin välissä.
- Porakonepumppu tulee kiinnittää soveltuvaan levyyn toimitukseen sisältyvien kiinnitysmateriaalien avulla.
- **Huomio:** Poran tulee olla kokonaan levyn päällä. Varmista, että porakoneen ja porakonepumppun etäisyys levyn reunasta on vähintään 5 cm.
- **Huomio:** Mikäli kiinnitysmateriaaleja ei käytetä tai käytettävä aluslevy on liian lyhyt, pumppu ja porakone voivat kääntyä oman akselinsa ympäri. Tämän seurauksena sähköjohto voi repeytyä irti ja aiheuttaa sähköiskun.
- **Huomio:** porakoneen pyörimissuunnan tulee olla myötäpäivään.
- Virtaussuunta on merkitty nuolella. Kiinnitä imu- ja paineletku. Imun ollessa käynnissä painepuolen on oltava avoinna. Pumpun tehoa voi säätää säätämällä porakoneen pyörimisnopeutta. Kun pumppu käy tyhjäkäynnillä, sammuta porakone.

## TURVALLISUUSOHJEET

- **Huomio:** Varmista ennen porakoneen käynnistämistä, että porakone ja sen kädensija ovat kokonaan asennetun levyn päällä, jotta pora ei käännä tai pyörähdä. Puristumis- tai loukkaantumisaara!
- Seuraa porakoneesi valmistajan antamia turvallisuusohjeita. Käyttöohjeiden huomiotta jättäminen on hengenvaarallista.
- Vain voimassaolevien määräysten mukaisten koneiden käyttö on sallittu.
- Irrota verkkopistoke porakoneesta aina, kun et käytä konetta tai teet huoltotoimenpiteitä.
- Tarkista ennen töiden aloittamista, että pumppu ja porakone toimivat ja että ne on asennettu oikein. Tarkista sen lisäksi letkujen liitännät ja pumpun kotelo vuotojen varalta.
- **Huomio:** vältä vesiroiskeita, sähköiskuvaara!
- **Huomio:** käytä laitteen pistokkeen ja seinäpistokkeen välissä ehdottomasti vikavirtasuojapistorasiaa (FI).
- **Huomio:** suojaa porakone kosteudelta, sähköiskuvaara.
- Käytä vain valvonnan alaisuudessa. Lapset ja nuoret eivät saa käyttää pumppua eivätkä oleilla virtaan kytketyn laitteen lähellä.
- **Huomio:** Vältä voiteluainejämiä. Huuhtele laite ennen käyttöä huolellisesti kuumalla vedellä.
- **Huomio:** Älä pumppaa myrkyllisiä, syövyttäviä ja helposti syttyviä aineita kuten bensiniä, petrolia, nitroglyseriiniä tai räjähtäviä aineita tai juotavaksi tarkoitettua juomavettä. Älä pumppaa elintarvikkeita tai kuumia nesteitä, joiden lämpötila on yli 40 °C.
- **Huomio:** pumppua ei voi käyttää käsikäyttöisesti.

- Varmista, että sekä sinä että pumppu olette aina vakaassa asennossa.
- Käytä koneita ja työkaluja vain niiden suunniteltuun käyttötarkoitukseen.
- Älä tee porakonepumppuun teknisiä muutoksia.
- Älä käytä vaurioituneita laitteita.
- Tarkista, että vaatteesi (erityisesti hihat) eivät roiku, ja suojaa hiuksesi.
- Käytä kaikissa töissä henkilökohtaisia suojavarusteitasi.
- Älä koskaan tartu käynnissä olevaan koneeseen.
- Älä koskaan anna kokemattoman henkilön käyttää koneita tai työkaluja ilman ohjeistusta tai valvontaa.
- Työskentele aina suunnitelmallisesti ja keskittyneesti.
- Käytä vain alkuperäisiä wolcraft -lisäosia, takuu ei kata muiden osien käyttöä.
- Pumpun roottorin laakeri on öljyttävä säännöllisesti tavallisella koneöljyllä.

## YMPÄRISTÖ

Noudata paikallisia jätehuolto-ohjeita porakonepumppun hävittämisessä.

## Takuuilmoitus

Hyvä tee-se-itse-henkilö

Olet hankkinut korkealuokkaisen wolcraft-tuotteen, josta on paljon iloa ja hyötyä.

wolcraft-tuotteet täyttävät korkeat tekniset vaatimukset ja käyvät ennen markkinoille pääsyään läpi intensiivisen kehitys- ja testausvaiheen. Sarjatuotannon korkeat laatuvaatimukset varmistetaan jatkuvalla seurannalla ja säännöllisellä testauksella.

Vankka tekninen kehitys ja luotettava laadunvalvonta varmistavat, että käyttäjä on tehnyt oikean ostopäätöksen. Valmistaja antaa hankituille wolcraft-tuotteille vain omassa tee-se-itse-käytössä 10 vuoden takuun ostopäivästä.

Takuu kattaa vain itse kaupan kohteessa esiintyvät materiaali- ja valmistusvirheistä johtuvat vauriot. Takuu ei kata vikoja tai vaurioita, jotka johtuvat väärästä käytöstä tai huollon puutteesta. Takuun piiriin eivät myöskään kuulu normaali kuluminen eivätkä viat ja vauriot, jotka olivat asiakkaan tiedossa kaupan solmimisen yhteydessä. Takuuvaatimuksia voidaan esittää ainoastaan esittämällä kuitti ja/tai ostotodistus. wolcraftin myöntämä takuu ei rajoita asiakkaan kuluttajansuojaa (jälkitoimitus, kaupan purkaminen tai hinnanalennus, vahingon- tai kulukorvaus).

Takuuvaatimukset osoitetaan seuraavalle taholle:

wolcraft GmbH  
Wolffstraße 1  
56746 Kempenich  
Saksa

## Vaatimustenmukaisuusvakuutus konedirektiivin 2006/42/EY, liite II A mukaan

wolcraft GmbH D-56746 Kempenich, Wolff Str. 1, ilmoittaa, että porakonepumppu (2200, 2202, 2207) on konedirektiivin 2006/42/EY mukainen.

Kempenich, 31.01.2018



Thomas Wolff

Yhteensopivuustodistuksen allekirjoittamiseen ja teknisten asiakirjojen laatimiseen valtuutettu henkilö.  
(Yrityksen johto; wolcraft GmbH)

## Oversettelse av original bruksanvisning

### INNLEDNING

- **ADVARSEL!** Les alle sikkerhetsråd og anvisninger som fulgte med boremaskinen. Hvis sikkerhetsrådene og anvisningene ikke etterfølges, kan det medføre personskader.
- Ta godt vare på bruksanvisningen for fremtidig bruk.

### TILTENKT BRUK

Boremaskinpumpen egner seg for tømning av beholdere, f.eks. hagedammer, regnvannsbeholdere, boblebad, ødelagte vaskemaskiner eller lignende. Boremaskinpumpen er et tilbehørsapparat, beregnet på boremaskiner med effekt på minst 600 Watt. Boremaskinen som blir brukt må være i samsvar med standarden DIN EN 60745. Boremaskinpumpen er utstyrt med to tilkoblinger for kommersielt tilgjengelige slanger. Grunnet boremaskinpumpens rotasjon må den festes med de medfølgende monteringsmaterialene på en egnet treplate. Boremaskinpumpen er selvsugende og må ikke kjøres tørt mer enn maksimalt 30 sekunder. Påse at pumpen smøres jevnlig. Boremaskinpumpen har en pumpeeffekt på maksimalt 3000 liter/time (avhengig av slangediameter).

### SYMBOLER OG BETYDNING



Advarsel om generell fare



Bruk hørselsvern.



Skal ikke brukes i våte eller fuktige omgivelser!



Les anvisninger / råd!



Bruk vernehansker.



Smør boremaskinpumpen jevnlig.



Bruk vernebriller.



Når ikke i bruk eller ved skade, trekk ut støpslet.



Advarsel: Ikke egnet for giftige, etsende eller brennbare væsker.



Bruk tannbeskyttelse.



Maksimalt 2800 omdreininger i minuttet, kun mot høyre.



Egner seg ikke for mat og drikke!

Maks hodehøyde		
Art. nr.	Slange - Ø 1/2"	Slange - Ø 3/4"
2200.000	30 m	24 m
2202.000	15 m	–
2207.000	24 m	18 m

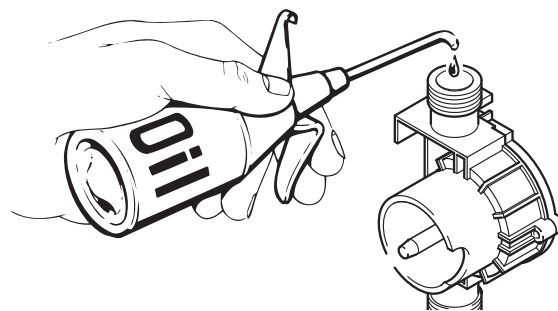

### DRIFTSANVISNINGER

- Boremaskinpumpen har en sugedybde på maksimalt 3 meter og en maksimal hodehøyde som avhenger av slangediameteren (se ovenstående tabell).
- Den frie slangelengden på innsugingssiden må være minst 1 meter til utsugingsmaterialet.
- Boremaskinpumpen må festes med de medfølgende monteringsmaterialene på en egnet plate.
- **Advarsel:** Boremaskinen må sitte fullstendig på platen. Påse at avstanden fra boremaskinen og boremaskinpumpen til kanten av platen er minst 5 cm!
- **Advarsel:** Manglende bruk av monteringsmaterialene eller anvendelse av en støtteplate som er for kort, kan føre til at pumpen dreier med boremaskinen om egen akse. Dermed kan strømledningen ryke og forårsake elektrisk støt.
- **Advarsel:** Boremaskinen kan kun brukes med dreining mot høyre.
- Gjennomføringsretningen angis med en pil. Koble til suge- og trykkslangen. Under sugingen må trykksiden være åpen. Strømningshastigheten kan reguleres med rotasjonshastigheten på boremaskinen. Etter at det er suget tomt skal boremaskinen slås av med en gang.

## SIKKERHETSRÅD

- **Advarsel:** Før du slår på boremaskinen må du passe på at den sitter med håndtaket på den monterte platen for å forhindre sammenklapping eller fordreining. Den utgjør fare for klemming eller personskaade!
- Sikkerhetsforskriftene til produsenten av boremaskinen er bindende. Manglende etterfølgelse av bruksanvisningen er livsfarlig.
- Kun maskiner som er godkjent i henhold til gjeldende forskrifter tillates.
- Trekk alltid ut støpslet til boremaskinen før det foretas vedlikeholdsarbeid.
- Før arbeidet begynner skal det kontrolleres at pumpe og boremaskin er riktig montert. Kontroller også om det finnes lekkasje i slangeforbindelser og pumpehuset.
- **Advarsel:** Unngå kontakt med vannsprut, fare for elektrisk støt!
- **Advarsel:** Mellom støpsel og stikkontakt må det brukes en jordfeilbryter.
- **Advarsel:** Boremaskinen må beskyttes mot fuktighet, fare for elektrisk støt!
- Skal kun brukes under tilsyn. Barn og ungdom får ikke betjene pumpen og skal holdes utenfor rekkevidde av tilkoblet utstyr.
- **Advarsel:** Smøremiddelrester! Skal skylles grundig med varmt vann før bruk.
- **Advarsel:** Det skal ikke pumpes giftige, etsende eller lett brennbare materialer som bensin, petroleum, nitrogen eller eksplosive stoffer og heller ikke drikkevann for drikking. De må ikke pumpes noe mat eller over 40 °C varme væsker.
- **Advarsel:** Pumpen kan ikke roteres for hånd.
- Sørg for at du selv og maskinen som brukes, alltid står trygt og stødig.
- Maskin og verktøy skal kun brukes til sine faktiske formål.
- Det må ikke foretas noen tekniske endringer på boremaskinpumpen.
- Det skal aldri arbeides med defekt utstyr.
- Sørg for at klærne ikke henger løst (særlig ermer), og beskytt håret ditt.
- Bruk personlig verneutstyr ved alt arbeid.
- Ta aldri inn i maskin som går.
- La aldri uerfarne arbeide med maskin og verktøy uten veiledning eller tilsyn.
- Arbeid alltid konsentrert og i henhold til plan.
- Det skal kun brukes originale wolcraft -reservedeler. Ellers kan det ikke gis noen garantier.
- Rotorlageret til pumpa må smøres jevnlig med vanlig maskinolje.

## MILJØ

Ved eventuell kasting av boremaskinpumpen, skal dette skje i henhold til lokale forskrifter for avfallsbehandling.

## Garantierklæring

Kjære gjør-det-selv-kunde,

Du har skaffet deg kvalitetsprodukt fra wolcraft som vil gi deg mye glede i dine daglige sysler.

wolcraft-produkter holder en høy teknisk standard og gjennomgår intensiv utvikling og testing før de havner i butikkene. Under serieproduksjon sikrer stadige kontroller og regelmessige tester en høy kvalitetsstandard. Solide tekniske utviklinger og pålitelige kvalitetskontroller gir deg en sikkerhet av å ha gjort et riktig kjøp. Vi gir deg 10 års garanti på wolcraft-produktet ditt fra kjøpsdatoen, forutsatt at det bare har vært brukt til private formål.

Garantien omfatter bare skader på selve kjøpsgjenstanden, og bare skader som skyldes material- og produksjonsfeil. Garantien dekker ikke mangler og skader som skyldes feil håndtering eller manglende vedlikehold. Garantien omfatter heller ikke vanlige slitasjemerker og vanlig bruksslitasje eller mangler og skader som var kjent for kunden på kjøpstidspunktet. Garantikrav må alltid dokumenteres med faktura/kjøpskvittering. Garantien fra wolcraft begrenser ikke dine juridiske rettigheter som forbruker (erstatning, angrerett eller avslag, skadeserstatning eller refusjon).

Garantikrav sendes til:

wolcraft GmbH  
Wolffstraße 1  
56746 Kempenich  
Tyskland

## Samsvarserklæring i henhold til EUs maskindirektiv 2006/42/EF, vedlegg II A

Herved erklærer firmaet wolcraft GmbH i D-56746 Kempenich, Wolff Str. 1, at boremaskinpumpen (2200, 2202, 2207) er i tråd med maskindirektiv 2006/42/EF.

Kempenich, 31.01.2018



Thomas Wolff

Bemyndiget person for undertegning av konformitetserklæringen og for å utarbeide de tekniske dokumentene.  
(Forretningsledelse; wolcraft GmbH)

## Tłumaczenie oryginalnej instrukcji obsługi

### INSTRUKCJA

- **UWAGA!** Należy przeczytać wszystkie wskazówki dotyczące bezpieczeństwa oraz instrukcje, które zostały dostarczone wraz z pompą napędzaną wiertarką. Zaniedbania w zakresie przestrzegania wskazówek bezpieczeństwa i instrukcji mogą prowadzić do powstania obrażeń ciała.
- Instrukcję obsługi należy starannie zachować do późniejszego wykorzystania.

### UŻYTKOWANIE ZGODNE Z PRZEZNACZENIEM

Pompa napędzana wiertarką nadaje się do opróżniania zbiorników, np. stawów ogrodowych, beczek z deszczówką, basenów z hydromasażem, uszkodzonych pralek. Pompa napędzana wiertarką jest przystawką przystosowaną wyłącznie do wiertarek o minimalnej mocy 600 W. Używana wiertarka musi spełniać wymagania normy DIN EN 60745. Pompa napędzana wiertarką jest wyposażona w dwa przyłącza na węże dostępne w handlu. Aby zapobiec obróceniu pompy napędzanej wiertarką, należy ją zamocować na odpowiedniej desce za pomocą dostarczonych elementów mocujących. Pompa napędzana wiertarką jest pompą samozasysającą; może pracować na sucho maksymalnie przez 30 sekund. Dlatego należy koniecznie regularnie smarować pompę olejem. Maksymalna wydajność pompy napędzanej wiertarką wynosi 3000 l/h (zależnie od średnicy węży).

### SYMBOLE I ICH ZNACZENIE



Ostrzeżenie przed ogólnymi zagrożeniami



Używać naszniczków ochronnych.



Nie używać w środowisku mokrym lub wilgotnym!



Przeczytać instrukcję / wskazówki!



Zakładać rękawice ochronne.



Regularnie smarować olejem pompę napędzaną wiertarką.



Używać okularów ochronnych.



Na czas nieużywania lub w przypadku uszkodzenia wyciągnąć wtyczkę z gniazdka!



Uwaga: Nie nadaje się do cieczy trujących, żrących i palnych.



Zakładać maskę ochronną.



Maksymalnie 2800 obr./min, tylko w prawo.



Nie nadaje się do artykułów spożywczych!

Maks. wysokość tłoczenia		
Nr art.	Ø węża 1/2"	Ø węża 3/4"
2200.000	30 m	24 m
2202.000	15 m	-
2207.000	24 m	18 m

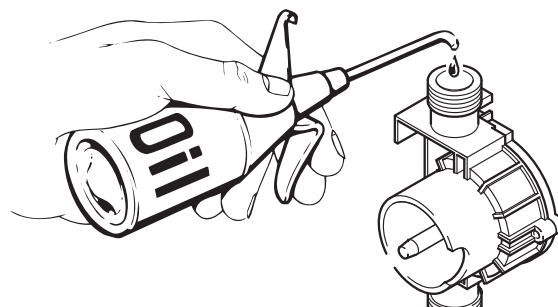



## WSKAZÓWKI ROBOCZE

- Głębokość zasysania pompy napędzanej wiertarką wynosi maksymalnie 3 m, maksymalna wysokość tłoczenia zależy od średnicy węża (zob. tabela powyżej).
- Długość swobodnego węża po stronie ssania do zasysanego materiału musi wynosić przynajmniej 1 metr.
- Pompę napędzaną wiertarką należy zamocować na odpowiedniej desce za pomocą dostarczonych elementów mocujących.
- **Uwaga:** Wiertarka musi całkowicie przylegać do deski. Zwrócić uwagę, aby odległość wiertarki i pompy do krawędzi deski wynosiła przynajmniej 5 cm!
- **Uwaga:** Niezastosowanie elementów mocujących lub użycie zbyt krótkiej deski może spowodować, że pompa z wiertarką będą obracały się wokół własnej osi. Może doprowadzić to do przerwania przewodu zasilającego i porażenia prądem elektrycznym.
- **Uwaga:** Wiertarka może obracać się tylko w prawo.
- Kierunek przepływu jest oznaczony strzałką. Podłączyć wąż ssący i tłoczący. Podczas zasysania strona tłoczenia musi być otwarta. Wydajność tłoczenia można regulować, zmieniając prędkość obrotową wiertarki. Po zakończeniu opróżniania zbiornika bezpośrednio wyłączyć wiertarkę.

## WSKAZÓWKI BEZPIECZEŃSTWA

- **Uwaga:** Aby zapobiec przewróceniu się lub obróceniu wiertarki, przed jej włączeniem należy zwrócić uwagę na przyleganie uchwytu wiertarki do zamontowanej deski. Niebezpieczeństwo zgniecenia lub obrażeń ciała!
- Obowiązują przepisy bezpieczeństwa podane przez producenta wiertarek. Nieprzestrzeganie instrukcji obsługi stwarza zagrożenie dla życia.
- Dozwolone jest stosowanie tylko maszyn homologowanych według obowiązujących przepisów.
- Wyciągnąć wtyczkę z gniazdka przed przeglądem wiertarki lub jeżeli nie jest ona używana.
- Przed rozpoczęciem pracy sprawdzić działanie oraz prawidłowy montaż pompy i wiertarki. Ponadto należy sprawdzić przyłącza węży i obudowę pompy pod kątem wycieków.
- **Uwaga:** Chronić przed bryzgami wody - niebezpieczeństwo porażenia prądem!
- **Uwaga:** Między wtyczką urządzenia a gniazdkiem elektrycznym koniecznie umieścić wyłącznik różnicowoprądowy (FI).
- **Uwaga:** Chronić wiertarkę przed wilgocią - niebezpieczeństwo porażenia prądem!
- Używać tylko pod nadzorem. Dzieci i młodzież nie mogą obsługiwać pompy; powinni przebywać w odpowiedniej odległości od podłączonego urządzenia.
- **Uwaga:** Pozostałości smarów! Przed użyciem starannie przepłukać gorącą wodą.
- **Uwaga:** Nie przetłaczać płynów trujących, żrących i łatwopalnych, takich jak benzyna, nafta, rozpuszczalnik nitro, lub substancji wybuchowych i wody pitnej. Nie przetłaczać artykułów żywnościowych oraz gorących cieczy o temperaturze powyżej 40°C.
- **Uwaga:** Pompy nie wolno obracać ręką.
- Zwrócić uwagę na stabilne ustawienie użytkownika i stosowanego urządzenia.
- Urządzeń i narzędzi należy używać tylko zgodnie z ich przeznaczeniem.
- Nie dokonywać zmian technicznych w pompie napędzanej wiertarką.
- Nie pracować przy użyciu wadliwych urządzeń.
- Zadbać o odzież przylegającą do ciała (zwłaszcza rękawy) i zabezpieczyć włosy.
- Wszystkie czynności należy wykonywać w środkach ochrony osobistej.
- Nie dotykać pracujących urządzeń.
- Nie zezwalać osobom niedoświadczonym na pracę przy użyciu urządzeń i narzędzi bez instrukcji lub nadzoru.
- Pracę zawsze wykonywać zgodnie z planem, zachowując pełną koncentrację.
- Używać tylko oryginalnych części zamiennych wolfcraft, stosowanie innych części grozi utratą gwarancji.
- Łożysko wirnika pompy należy regularnie smarować dostępnym w handlu olejem maszynowym.

## ŚRODOWISKO

W przypadku utylizacji pompy napędzanej wiertarką należy bezwzględnie przestrzegać miejscowych przepisów dotyczących sposobu utylizacji odpadów.

## Οσвідczenie gwarancyjne

Drodzy majsterkowicze!

Zakupiony przez Państwo produkt firmy wolcraft jest wysokiej jakości i korzystanie z niego podczas domowych remontów będzie sprawiać wiele radości.

Produkty firmy wolcraft odpowiadają najostrejszym normom technicznym i zanim trafią na rynek, przechodzą wiele złożonych etapów konstrukcyjnych i testowych. Stałe kontrole i regularne testy podczas produkcji seryjnej zapewniają wysoką jakość naszych urządzeń. Staranne opracowanie konstrukcji i niezawodne kontrole jakości dają pewność dokonania dobrego zakupu. Na zakupiony produkt firmy wolcraft otrzymują Państwo 10-letnią gwarancję od daty zakupu pod warunkiem korzystania z urządzenia wyłącznie na potrzeby napraw domowych.

Gwarancja obejmuje tylko szkody dotyczące samego przedmiotu zakupu i odnoszące się jedynie do wad materiału i błędów fabrycznych. Gwarancją nie są objęte usterki ani uszkodzenia wynikające z nieprawidłowej obsługi lub braku konserwacji produktu. Gwarancja nie obejmuje także zwykłych i wynikających z normalnego użytkowania oznak zużycia ani braków czy uszkodzeń, o których klient wiedział podczas zawierania transakcji. Roszczeń gwarancyjnych można dochodzić wyłącznie za okazaniem rachunku/dowodu zakupu. Przyznawana przez firmę wolcraft gwarancja nie ogranicza praw kupującego jako konsumenta (do działań naprawczych, odstąpienia od zakupu lub obniżenia ceny kupna ze względu na wadę towaru, za którą odpowiada sprzedający, zwrotu nakładów czy odszkodowania).

Roszczenia gwarancyjne należy kierować na adres:

wolcraft GmbH  
Wolffstraße 1  
56746 Kempenich  
Niemcy

## Deklaracja zgodności według dyrektywy maszynowej WE, 2006/42/WE, załącznik II A

Firma wolcraft GmbH z siedzibą w Niemczech, 56746 Kempenich, Wolff Str. 1, niniejszym oświadcza, że pompa napędzana wiertarką (2200, 2202, 2207) spełnia wymagania dyrektywy maszynowej 2006/42/WE.

Kempenich, 31.01.2018



Thomas Wolff

Osoba upoważniona do podpisywania deklaracji zgodności i opracowania dokumentacji technicznej.  
(Zarząd; wolcraft GmbH)

## Μετάφραση του πρωτότυπου οδηγιών χρήσης

### ΕΙΣΑΓΩΓΗ

- **ΠΡΟΣΟΧΗ!** Διαβάστε όλες τις υποδείξεις ασφαλείας και τις οδηγίες που παρέχονται με την αντλία δραπάνου. Η μη τήρηση των υποδείξεων ασφαλείας και των οδηγιών μπορεί να προκαλέσει τραυματισμό.
- Φυλάξτε τις οδηγίες χρήσης για μελλοντική χρήση.

### ΠΡΟΒΛΕΠΟΜΕΝΗ ΧΡΗΣΗ

Η αντλία δραπάνου ενδείκνυεται για την εκκένωση δοχείων όπως λιμνούλες κήπου, βαρέλια νερού, τζακούζι, ελαττωματικά πλυντήρια και παρεμφερή. Η αντλία δραπάνου αποτελεί προσαρτώμενο εξάρτημα, αποκλειστικά για δράπανα με ισχύ τουλάχιστον 600 Watt. Το δράπανο που θα χρησιμοποιηθεί θα πρέπει να ικανοποιεί το πρότυπο DIN EN 60745. Η αντλία δραπάνου διαθέτει δύο συνδέσεις για τυποποιημένους σωλήνες του εμπορίου. Η αντλία δραπάνου θα πρέπει να ασφαλιστεί έναντι περιστροφής πάνω σε μια ξύλινη σανίδα, με τη χρήση των υλικών στερέωσης που περιλαμβάνονται στα παραδοτέα αντικείμενα. Η αντλία δραπάνου είναι αντλία αυτόματης γόμωσης και δεν πρέπει να υπερβαίνει τα 30 δευτερόλεπτα ξηρής λειτουργίας. Για το λόγο αυτό, φροντίστε να λιπαίνετε την αντλία τακτικά. Η ικανότητα άντλησης της αντλίας δραπάνου ανέρχεται το μέγιστο στα 3.000 λίτρα/ώρα (ανάλογα με τη διάμετρο του σωλήνα).

### ΣΥΜΒΟΛΑ ΚΑΙ ΣΗΜΑΣΙΑ



Προειδοποίηση γενικού κινδύνου



Φοράτε ωτοασπίδες.



Μην χρησιμοποιείτε σε περίπτωση υγρασίας ή νοτίσματος!

## ΣΥΜΒΟΛΑ ΚΑΙ ΣΗΜΑΣΙΑ



Διαβάστε τις οδηγίες / υποδείξεις!



Φοράτε προστατευτικά γάντια.



Λιπαίνετε τακτικά την αντλία δραπάνου.



Φοράτε γυαλιά προστασίας.



Όταν δεν το χρησιμοποιείτε ή σε περίπτωση βλάβης, αποσυνδέετε το καλώδιο από την πρίζα.



Προσοχή: Ακατάλληλη για τοξικά, διαβρωτικά και εύφλεκτα υγρά.



Φοράτε προστατευτική μάσκα.



Το μέγιστο 2.800 στροφές ανά λεπτό, μόνο δεξιόστροφα.



Ακατάλληλη για τρόφιμα!

Μέγιστο ύψος άντλησης		
Κωδ. προϊόντος	Σωλήνας - Ø 1/2"	Σωλήνας - Ø 3/4"
2200.000	30 m	24 m
2202.000	15 m	-
2207.000	24 m	18 m

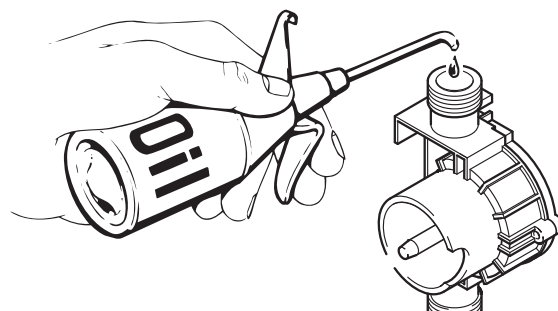

### ΥΠΟΔΕΙΞΕΙΣ ΓΙΑ ΤΗ ΧΡΗΣΗ

- Η αντλία δραπάνου έχει βάθος αναρρόφησης έως 3 μέτρα και μέγιστο ύψος άντλησης ανάλογο με τη διάμετρο του σωλήνα (βλ. παραπάνω πίνακα).
- Το ελεύθερο μήκος του σωλήνα στην πλευρά αναρρόφησης πρέπει να είναι τουλάχιστον 1 μέτρο έως το προς αναρρόφηση υλικό.
- Η αντλία δραπάνου θα πρέπει να ασφαλιστεί πάνω σε μια κατάλληλη σανίδα, με τη χρήση των υλικών στερέωσης που περιλαμβάνονται στα παραδοτέα αντικείμενα.
- Προσοχή: Το δράπανο πρέπει εδράζεται πλήρως πάνω στη σανίδα. Φροντίστε ώστε η απόσταση του δραπάνου και της αντλίας δραπάνου από την άκρη της σανίδας να είναι τουλάχιστον 5 cm!
- Προσοχή: Τυχόν μη χρήση των παρεχόμενων υλικών στερέωσης ή χρήση πολύ κοντής σανίδας τοποθέτησης μπορεί να έχει ως αποτέλεσμα την περιστροφή της αντλίας και του δραπάνου στον ίδιο άξονα. Αυτό με τη σειρά του μπορεί να επιφέρει θραύση του καλωδίου και ηλεκτροπληξία.
- Προσοχή: Το δράπανο πρέπει να χρησιμοποιείται μόνο στη δεξιόστροφη λειτουργία.
- Η κατεύθυνση ροής υποδεικνύεται με ένα βέλος. Συνδέστε το σωλήνα αναρρόφησης και το σωλήνα πίεσης. Κατά τη διάρκεια της αναρρόφησης, η πλευρά πίεσης πρέπει να είναι ανοιχτή. Η αντλούμενη ποσότητα μπορεί να ρυθμιστεί μέσω του αριθμού στροφών του δραπάνου. Μετά την εκκένωση, απενεργοποιήστε αμέσως το δράπανο.

### ΥΠΟΔΕΙΞΕΙΣ ΑΣΦΑΛΕΙΑΣ

- Προσοχή: Πριν από την ενεργοποίηση του δραπάνου, βεβαιωθείτε ότι βρίσκεται τοποθετημένο με τη χειρολαβή επάνω στη συναρμολογημένη σανίδα, για την αποτροπή τυχόν αναστροφής ή περιστροφής. Υπάρχει κίνδυνος σύνθλιψης ή τραυματισμού!
- Η συμμόρφωση με τις προδιαγραφές ασφαλείας του κατασκευαστή του δραπάνου σας είναι υποχρεωτική. Τυχόν μη συμμόρφωση με τις οδηγίες χρήσης ενέχει κίνδυνο για τη ζωή σας.
- Επιτρέπονται μόνο τα μηχανήματα που είναι εγκεκριμένα βάσει των τρεχουσών προδιαγραφών.
- Αποσυνδέετε το καλώδιο τροφοδοσίας του τρυπανιού από την πρίζα πριν από την εκτέλεση οποιασδήποτε εργασίας συντήρησης ή όταν δεν πρόκειται να το χρησιμοποιήσετε άλλο.
- Πριν από την έναρξη της εργασίας, ελέγξτε τη λειτουργικότητα και την ορθή συναρμολόγηση της αντλίας και του δραπάνου. Ελέγξτε επίσης τις συνδέσεις των σωλήνων και το περίβλημα της αντλίας για τυχόν διαρροή.
- Προσοχή: Αποφύγετε την επαφή με σταγόνες νερού: κίνδυνος ηλεκτροπληξίας!
- Προσοχή: Μεταξύ της επιτοίχιας πρίζας και της υποδοχής σύνδεσης της συσκευής χρησιμοποιήστε οπωσδήποτε ρελέ διαρροής (RCD).
- Προσοχή: Προστατεύετε το δράπανο από το νότισμα: κίνδυνος ηλεκτροπληξίας!
- Χρήση μόνο υπό επίβλεψη. Τα παιδιά και οι έφηβοι δεν επιτρέπεται να χειρίζονται την αντλία και θα πρέπει να κρατούνται μακριά από τη συσκευή, όταν αυτή είναι συνδεδεμένη.
- Προσοχή: Ίχνη λιπαντικών ουσιών! Πριν από τη χρήση, ξεπλύνετε διεξοδικά με ζεστό νερό.

- **Προσοχή:** Μην αντλείτε οποιαδήποτε τοξική, διαβρωτική και εύφλεκτη ουσία, όπως βενζίνη, πετρέλαιο, νίτρο ή εκρηκτικά υλικά, καθώς και κανένα ρόφημα προς κατανάλωση. Μην αντλείτε τρόφιμα, ούτε θερμά υγρά θερμοκρασίας άνω των 40 °C.
- **Προσοχή:** Η αντλία δεν μπορεί να περιστραφεί με το χέρι.
- Φροντίστε, τόσο εσείς όσο και το χρησιμοποιούμενο μηχάνημα, να βρίσκεστε πάντα σε ασφαλή θέση.
- Χρησιμοποιείτε τα μηχανήματα και τα εργαλεία μόνο για τους καθορισμένους σκοπούς τους.
- Μην εφαρμόζετε τεχνικές τροποποιήσεις στην αντλία δραπάνου.
- Μην εργάζεστε ποτέ με ελαττωματικές συσκευές.
- Φροντίστε να φοράτε ρούχα που καλύπτουν το σώμα σας (και ιδίως τα χέρια) και προστατεύστε τα μαλλιά σας.
- Για όλες τις εργασίες θα πρέπει να χρησιμοποιείτε τον κατάλληλο προσωπικό προστατευτικό εξοπλισμό.
- Μην αγγίζετε ποτέ τα μηχανήματα ενώ λειτουργούν.
- Μην αφήνετε μη πεπειραμένα άτομα να εκτελέσουν οποιαδήποτε εργασία στα μηχανήματα και τα εργαλεία σας χωρίς καθοδήγηση ή επίβλεψη.
- Να εργάζεστε πάντα βάσει σχεδίου και απόλυτα συγκεντρωμένοι.
- Χρησιμοποιείτε μόνο γνήσια ανταλλακτικά της wolcraft. Διαφορά δεν παρέχεται καμία εγγύηση.
- Το έδρανο ρότορα της αντλίας θα πρέπει να λιπαίνεται τακτικά με κοινό λάδι μηχανημάτων.

## ΠΕΡΙΒΑΛΛΟΝ

Στην περίπτωση απόρριψης της αντλίας δραπάνου, παρακαλούμε τηρήστε τις τοπικές διατάξεις διάθεσης απορριμμάτων.

## Δήλωση εγγύησης

Αγαπητέ ερασιτέχνη μάστορα,

αποκτήσατε ένα προϊόν wolcraft υψηλής ποιότητας που θα σας διευκολύνει στα μαστορέματά σας.

Τα προϊόντα wolcraft ανταποκρίνονται στις υψηλές τεχνικές προδιαγραφές και πριν φτάσουν στο εμπόριο, έχουν περάσει από εντατικές φάσεις εξέλιξης και δοκιμών. Στο στάδιο παραγωγής, οι συνεχείς έλεγχοι και τακτικές δοκιμές διασφαλίζουν τις υψηλές προδιαγραφές ποιότητας. Οι τεχνολογικές εξελίξεις και οι αξιόπιστοι έλεγχοι ποιότητας σας δίνουν τη σιγουριά ότι έχετε κάνει τη σωστή επιλογή αγοράς. Για το προϊόν wolcraft που προμηθευτήκατε παρέχουμε 10 χρόνια εγγύηση από την ημερομηνία αγοράς για αποκλειστική χρήση στον τομέα των ερασιτεχνών μαστόρων.

Η εγγύηση καλύπτει μόνο τις ζημιές που θα προκληθούν στο αντικείμενο αγοράς και μόνο αυτές που οφείλονται σε σφάλματα υλικού και κατασκευής. Η εγγύηση δεν καλύπτει τις ζημιές και τις φθορές που θα προκληθούν λόγω λανθασμένης χρήσης ή ανεπαρκούς συντήρησης. Επιπροσθέτως, η εγγύηση δεν καλύπτει τις συνηθισμένες φθορές από τη φυσιολογική χρήση, καθώς και ελαττώματα και ζημιές τις οποίες ο πελάτης γνώριζε κατά τη σύναψη του συμβολαίου. Οι αξιώσεις εγγύησης μπορούν να εγερθούν μό νο με την επίδειξη του τιμολογίου/της απόδειξης αγοράς. Η εγγύηση που παρέχεται από την wolcraft δεν περιορίζει τα νόμιμα δικαιώματά σας ως καταναλωτή (μετέπειτα αποκατάσταση, υπαναχώρηση ή μείωση, αποζημίωση για φθορές ή δαπάνες).

Οι αξιώσεις εγγύησης πρέπει να απευθύνονται:

wolcraft GmbH  
Wolffstraße 1  
56746 Kempenich  
Germania

## Δήλωση συμμόρφωσης κατά την Ευρωπαϊκή Οδηγία περί Μηχανημάτων 2006/42/EK, Παράρτημα II A

Η εταιρεία wolcraft GmbH, με έδρα στη διεύθυνση D-56746 Kempenich, Wolff Str. 1, ότι η αντλία δραπάνου (2200, 2202, 2207) ανταποκρίνεται στις διατάξεις της Ευρωπαϊκής Οδηγίας περί Μηχανημάτων 2006/42/EK.

Kempenich, 31.01.2018



Thomas Wolff

Πρόσωπο με αρμοδιότητα υπογραφής της Δήλωσης συμμόρφωσης και της συλλογής των τεχνικών εγγράφων.  
(Διοίκηση; wolcraft GmbH)

## Orijinal işletim kılavuzunun çevirisi

### GİRİŞ

- **DİKKAT!** Matkapla çalışan su pompasıyla birlikte iletilen tüm güvenlik uyarılarını ve talimatları okuyun. Güvenlik uyarılarına ve talimatlara uymayı ihmal etmek yaralanmalara neden olabilir.
- Kullanma kılavuzunu ileride de kullanmak için güvenli şekilde saklayın.

### KULLANIM AMACI

Matkapla çalışan su pompası bahçe havuzları, yağmur suyu depoları, jakuziler, arızalı yıkama makineleri veya benzer yerlerdeki birikintileri boşaltmak için tasarlanmıştır. Matkapla çalışan su pompası, en az 600 Watt güce sahip matkaplar için bir ek cihazdır. Kullanılan delme makinesi, DIN EN 60745 sayılı direktife uygun olmalıdır. Matkapla çalışan su pompası piyasadaki hortumlar için iki bağlantıyla donatılmıştır. Cihazın savrulmaması için teslimat kapsamındaki sabitleme malzemeleriyle uygun bir ahşap parça üzerine sabitlenmelidir. Matkapla çalışan su pompası kendinden emme özelliğine sahiptir ve en fazla 30 saniye kuru çalışabilir. Pompanın düzenli olarak yağlanmasına özen gösterin. Matkapla çalışan su pompası saatte 3000 litre pompa gücüne sahiptir (hortumun çapına bağlı olarak).

### SEMBOLLER VE ANLAMLARI



Genel tehlike uyarısı



Koruyucu kulaklık takın.



Islak veya nemli ortamda kullanmayın!



Talimatı / uyarıları okuyun!



Koruyucu eldiven giyin.



Matkapla çalışan su pompasını düzenli olarak yağlayın.



Koruyucu gözlük takın.



Kullanmadığınızda veya hasar durumunda fişi çekin.



Dikkat: Zehirli, aşındırıcı, yanıcı sıvılar için uygun değildir.



Koruyucu ağızlık takın.



Sadece saat yönünde ve dakikada maksimum 2800 tur.



Gıda için uygun değildir!

Maksimum basınç yükleri		
Ürün no	Hortum Ø 1/2"	Hortum Ø 3/4"
2200.000	30 m	24 m
2202.000	15 m	-
2207.000	24 m	18 m

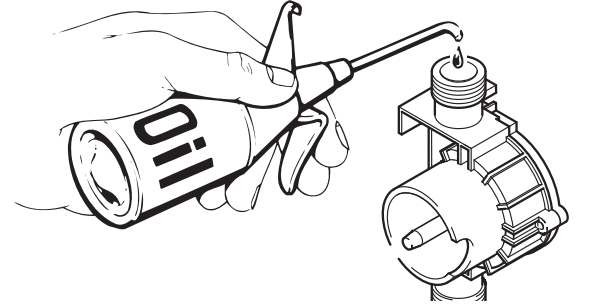

### ÇALIŞMA UYARILARI:

- Matkapla çalışan su pompası maksimum 3 metre emme derinliğine ve hortum çapına bağlı olarak maksimum basınç yüküne sahiptir (yukarıdaki tabloya bakın).
- Emme tarafındaki serbest hortum uzunluğu emilen materyale en az 1 metre olmalıdır.
- Matkapla çalışan su pompası teslimat kapsamındaki sabitleme malzemeleriyle uygun bir parça üzerine sabitlenmelidir.
- **Dikkat:** Matkap tamamen parça üzerinde durmalıdır. Matkabın ve matkapla çalışan su pompasının parça kenarına en az 5 cm mesafede olmasına dikkat edin!
- **Dikkat:** Sabitleme malzemelerinin kullanılmaması veya çok kısa yerleştirme parçasının kullanılması pompanın matkap ile aynı aksta dönmesine neden olabilir. Bu da akım kablosunun aşınmasına ve elektrik çarpmasına neden olabilir.
- **Dikkat:** Matkap sadece saat yönünde işletilmelidir.
- Akış yönü ok ile işaretlenmiştir. Emme ve basınç hortumlarını bağlayın. Emme esnasında basınç tarafı açık olmalıdır. Emilen miktar matkabın devriyle ayarlanabilir. Boşa emmeye başladıktan sonra matkabı devreden çıkarın.

## GÜVENLİK UYARILARI:

- **Dikkat:** Matkabı devreye almadan önce, savrulmayı veya devrilmeyi önlemek için matkabın kabzasıyla monte edilen parça üzerinde durmasına dikkat edin. Sıkışma ve yaralanma tehlikesi var!
- Matkabınızın üreticisinin güvenlik talimatları bağlayıcıdır. Kullanma kılavuzunu dikkate almamak hayati tehlikeye sahiptir.
- Sadece güncel geçerli yönetmeliklere göre izin verilen makineler kullanılmalıdır.
- Matkabı kullanmadığınızda veya bakım çalışmalarından önce fişini çekin.
- Çalışmaya başlamadan önce cihazların işlevselliğini, pompanın ve matkabın doğru şekilde monte edildiğini kontrol edin. Ayrıca hortum bağlantılarında ve pompa gövdesinde sızıntı kontrolü yapın.
- **Dikkat:** Fıskıran suyla teması önleyin, elektrik çarpması tehlikesi vardır!
- **Dikkat:** Cihaz fişi ve priz arasında mutlaka bir kaçak akım rölesi kullanın.
- **Dikkat:** Matkabı sudan koruyun, elektrik çarpması tehlikesi vardır!
- Sadece kontrollü şekilde işletim yapın. Çocuklar ve gençler pompayı kullanmamalı ve bağlantı yapılan cihazdan uzak tutulmalıdır.
- **Dikkat:** Yağlayıcı kalıntıları! Kullanmadan önce sıcak suyla yıkayın.
- **Dikkat:** Benzin, petrol, nitrojen gibi zehirli, aşındırıcı ve kolay tutuşabilen ya da patlayıcı maddelerde ve içme amaçlı içme sularında kullanmayın. Gıda veya 40 °C üstü sıcak sıvılarda kullanmayın.
- **Dikkat:** Pompa el ile döndürülmemelidir.
- Sizin ve kullanılan makinenin arasında güvenli bir mesafe bulunmasına dikkat edin.
- Makineleri ve aletleri sadece kendi kullanım amaçları doğrultusunda kullanın.
- Matkapla çalışan su pompasında teknik değişiklik yapmayın.
- Arızalı cihazlarla kesinlikle çalışmayın.
- Kıyafetinizin (özellikle kol) ve saçlarınızın matkaba dolanmasından kaçınin.
- Tüm çalışmalarda kişisel koruyucu ekipmanınızı giyin.
- Çalışan makinelere kesinlikle elinizi uzatmayın.
- Talimat veya gözetim altında olmaksızın tecrübesiz kişilerin kesinlikle makine ve aletlerinizle çalışmasına izin vermeyin.
- Her zaman planlı ve konsantre şekilde çalışın.
- Sadece wolcraft yedek parçalarını kullanın, aksi takdirde garanti sorumluluğumuz bulunmamaktadır.
- Pompanın rotor yatağını, standart makine yağı ile düzenli olarak yağlayın.

## ÇEVRE

Lütfen matkapla çalışan su pompasının imhası durumunda yerel yönetmeliklerinizi dikkate alın.

## Garanti açıklaması

Kullanıcının dikkatine,

Keyifle kullanacağınız kaliteli bir wolcraft ürününe sahip oldunuz.

wolcraft ürünleri yüksek teknik standarttır ve siz satın almadan önce yoğun AR-GE ve test aşamalarından geçmiştir.

Seri üretim sırasında yapılan sürekli kontroller ve düzenli testler yüksek kalite standardı sağlar. Mükemmel teknik gelişmeler ve güvenilir kalite kontrolleri sayesinde, doğru ürünü satın aldığınızdan emin olabilirsiniz. Satın almış olduğunuz wolcraft ürünü için, bu tür "Kendin Yap" ürünlerinin uygun kullanılmaları durumunda satın alma tarihinden itibaren 10 yıl garanti geçerli olacaktır.

Sadece satın alındığındaki mevcut hasarlar ile malzeme ve üretim hatalarından kaynaklanan hasarlar garanti kapsamına girer. Yanlış kullanımdan veya bakım hatalarından kaynaklanan kusur ve hasarlar garanti kapsamında değildir. Ek olarak, normal kullanımdan doğan aşınma ve zararlar ile müşteriye sözleşme ile bildirilen kusur ve hasarlar garanti kapsamına dahil değildir. Garanti talepleri yalnızca fatura veya fiş sunulması halinde geçerli olur. wolcraft tarafından sağlanan garanti, tüketici olarak yasal haklarınızı (sonraki performans, iade veya indirim, hasar veya kullanım tazminatı) kısıtlamaz.

Garanti hakları için şuraya başvurulmalıdır:

wolcraft GmbH  
Wolffstraße 1  
56746 Kempenich  
Almanya



## AT Makine Yönetmeliği 2006/42/AT, Ek II A uyarınca uygunluk beyanı

Wolff Str. 1 D-56746 Kempenich adresine kayıtlı wolcraft GmbH firması, matkapla çalışan su pompasının (2200, 2202, 2207) 2006/42/AT Makine Yönetmeliğine uygun olduğunu

Kempenich, 31.01.2018



Thomas Wolff

Uygunluk belgesini imzalamak ve teknik belgeleri düzenlemek için yetkilendirilmiş kişi.  
(Şirket Yönetimi; wolcraft GmbH)

## Překlad originálního Návodu na obsluhu

### PŘEDMLUVA

- **POZOR!** Přečtěte si veškeré bezpečnostní pokyny a předpisy dodávané společně s vrtačkovým čerpadlem. Nedodržování bezpečnostních pokynů a předpisů může vést k úrazům.
- Návod k obsluze bezpečně uschovejte pro budoucí potřebu.

### POUŽÍVÁNÍ KE STANOVENÉMU ÚČELU

Vrtačkové čerpadlo slouží k vyprazdňování nádrží a nádob, jako jsou například zahradní jezírka, sudy na dešťovou vodu, vířivé vany, vlnné pračky apod. Vrtačkové čerpadlo je přídatné zařízení schválené výhradně pro vrtačky s výkonem minimálně 600 wattů. Použitá vrtačka musí splňovat technickou normu ČSN EN 60745. Vrtačkové čerpadlo je vybaveno dvěma přípojkami pro běžné hadice. Aby nedošlo k jeho protočení, je třeba vrtačkové čerpadlo upevnit na vhodnou dřevěnou desku pomocí upevňovacích prvků, které jsou součástí dodávky. Vrtačkové čerpadlo je samonasávací a nasucho smí běžet maximálně 30 sekund. Nezapomeňte čerpadlo pravidelně promazávat. Maximální výkon vrtačkového čerpadla činí 3000 litrů za hodinu (v závislosti na průměru hadice).

### SYMBOLY A JEJICH VÝZNAM



Varování před obecným rizikem



Používejte chránič sluchu.



Nepoužívejte zařízení za mokra ani ve vlhkém prostředí!



Přečtěte si návod a pokyny!



Používejte ochrannou obuv.



Vrtačkové čerpadlo pravidelně promazávejte.



Používejte ochranné brýle.



Pokud je zařízení poškozené nebo jej právě nepoužíváte, vytáhněte jeho zástrčku ze síťové zásuvky.



Pozor: Nevhodné pro toxické, žíravé a hořlavé kapaliny.



Používejte roušku.



Maximální otáčky 2800 ot./min, pouze pravý chod.



Nevhodné pro potraviny!

Maximální čerpací výšky		
Č. zboží	Hadice - Ø 1/2"	Hadice - Ø 3/4"
2200.000	30 m	24 m
2202.000	15 m	–
2207.000	24 m	18 m

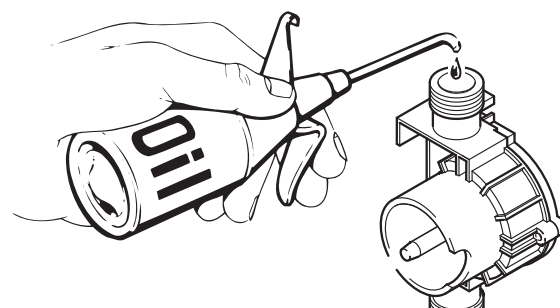

## PRACOVNÍ POKYNY

- Maximální sací hloubka vrtačkového čerpadla činí 3 metry, maximální výtlačná výška závisí na průměru hadice (viz tabulka výše).
- Na sací straně musí volná délka hadice až k odsávané tekutině činit minimálně 1 metr.
- Vrtačkové čerpadlo je třeba pomocí dodávaných upevňovacích prvků upevnit na vhodnou dřevěnou desku.
- **Pozor:** Vrtačka musí celá přiléhat k desce. Dbejte na to, aby odstup vrtačky a vrtačkového čerpadla od okraje desky činil minimálně 5 cm!
- **Pozor:** Bez použití upevňovacích prvků nebo při použití příliš krátké podložky se bude čerpadlo spolu s vrtačkou otáčet kolem osy. Tím může dojít k přetržení elektrického kabelu a k úrazu elektrickým proudem.
- **Pozor:** Vrtačku je možno používat pouze při pravém chodu.
- Směr průtoku označuje šipka. Připojte sací a výtlačnou hadici. Během odsávání musí být výtlačná strana otevřená. Množství čerpané kapaliny lze regulovat nastavením otáček vrtačky. Až bude nádrž zcela vyprázdněna, vrtačku ihned vypněte.

## BEZPEČNOSTNÍ POKYNY

- **Pozor:** Před zapnutím vrtačky dbejte na to, aby rukojetí spočívala na namontované desce. Zabráníte tím jejímu protočení nebo překroucení. Hrozí nebezpečí přiskřípnutí, případně úrazu!
- Je povinné dodržovat bezpečnostní předpisy výrobce vrtačky. Nedodržování návodu k obsluze je životu nebezpečné.
- Je povoleno používat pouze nástroje schválené podle aktuálně platných předpisů.
- Pokud vrtačku právě nepoužíváte nebo se chystáte provést její údržbu, je třeba vytáhnout síťovou zástrčku.
- Před zahájením práce ověřte funkčnost a správnou montáž čerpadla i vrtačky. Provéřte také těsnost hadicových přípojek a krytu čerpadla.
- **Pozor:** Zamezte kontaktu se stříkající vodou – nebezpečí úrazu elektrickým proudem!
- **Pozor:** Mezi zástrčku zařízení a síťovou zásuvku je bezpodmínečně nutné vložit proudový chránič (FI).
- **Pozor:** Vrtačku chraňte před vlhkostí – nebezpečí úrazu elektrickým proudem!
- Zařízení mějte během provozu pod dozorem. Děti a mladiství nesmí čerpadlo obsluhovat a je třeba zamezit jejich přístupu k připojenému zařízení.
- **Pozor:** Zbytky maziva! Před použitím zařízení pečlivě propláchněte horkou vodou.
- **Pozor:** Nečerpejte žádné toxické, žiravé a vysoce hořlavé látky (benzín, nafta) ani dusíkaté či výbušné látky či pitnou vodu. Nečerpejte žádné potraviny ani horké kapaliny o teplotě vyšší než 40 °C.
- **Pozor:** Čerpadlem neotáčejte ručně.
- Dbejte vždy na vlastní stabilitu i na stabilitu používaného nástroje.
- Používejte nástroje a nářadí výhradně ke stanovenému účelu použití.
- Na vrtačkovém čerpadle neprovádějte žádné technické úpravy.
- Nikdy nepracujte s vadným zařízením.
- Dbejte na to, aby vám oblečení přiléhalo k pokožce (zvláště rukávy) a chraňte si vlasy.
- Při veškerých pracích používejte osobní ochranné pomůcky.
- Neberte nástroje do rukou, pokud jsou právě v provozu.
- Nesvěřujte obsluhu nástrojů a nářadí nezkušeným osobám bez patřičného proškolení nebo dozoru.
- Pracujte vždy podle plánu a soustředěně.
- Používejte pouze originální díly značky wolfcraft. V opačném případě nepřebíráme žádnou odpovědnost.
- Uložení rotoru pumpy je nutné pravidelně promazávat strojním olejem.

## ŽIVOTNÍ PROSTŘEDÍ

V případě likvidace vrtačkového čerpadla se řiďte místními předpisy pro likvidaci odpadů.

## Prohlášení o záruce

Vážený/á zákazník/zákaznice,

zakoupili jste kvalitní výrobek firmy wolcraft, který Vám při domácích pracích přinese mnoho radosti.

Výrobky wolcraft splňují náročné technické normy a před uvedením do prodeje prošly intenzivním vývojem a zkouškami. V průběhu sériové výroby zajišťují vysokou úroveň kvality neustálé kontroly a pravidelné testy. Solidní technický rozvoj a spolehlivá kontrola kvality Vám dávají záruku, že jste při nákupu rozhodli správně. Na zakoupený výrobek wolcraft Vám při jeho výhradním používání v hobby režimu poskytujeme záruku po dobu 10 let ode dne zakoupení.

Záruka se vztahuje pouze na škody na samotném zakoupeném předmětu, a to pouze takové, které vznikly v důsledku vady materiálu nebo chybného zpracování. Záruka se nevztahuje na závady a škody způsobené nesprávnou obsluhou nebo zanedbáním údržby. Záruka se nevztahuje na obvyklé příznaky opotřebení v důsledku používání ani na vady a škody, které byly zákazníkovi známy při uzavření kupní smlouvy. Nároky vyplývající ze záruky lze uplatnit jen při předložení účtenky/dokladu o koupi. Záruka poskytnutá firmou wolcraft neomezuje Vaše zákonem stanovená práva spotřebitele (dodatečné plnění, odstoupení od smlouvy nebo její omezení, náhrada škody nebo vynaložených nákladů).

Nároky vyplývající ze záruky je třeba směřovat na:

wolcraft GmbH  
Wolffstraße 1  
56746 Kempenich  
Německo

## Prohlášení o shodě podle směrnice ES o strojních zařízeních č. 2006/42/ES, příloha II A

Společnost wolcraft GmbH se sídlem na adrese D-56746 Kempenich, Wolff Strasse 1, tímto prohlašuje, 1. že vrtačkové čerpadlo (2200, 2202, 2207) splňuje požadavky směrnice o strojních zařízeních č. 2006/42/ES.

Kempenich, 31.01.2018



Thomas Wolff

Zplnomocněná osoba k podpisu prohlášení o shodě a k sestavení technických podkladů.

(vedení společnosti; wolcraft GmbH)

## Az eredeti használati útmutató fordítása

### BEVEZETÉS

- **FIGYELEM!** Olvasson el minden, a fúrógépszivattyúhoz mellékelt biztonsági tanácsot és utasítást. A biztonsági tanácsok és utasítások betartásának elmulasztása sérülésekhez vezethet.
- Gondosan őrizze meg a használati útmutatót.

### RENDELTETÉSSZERŰ HASZNÁLAT

A fúrógépszivattyú tartályok, például kerti tavak, esővíztartályok, jacuzzik, hibás mosógépek vagy hasonló leürítésére használhatók. A fúrógépszivattyú egy előtéteszköz, amely kizárólag legalább 600 watt teljesítményű fúrógépekkel használható. A használt fúrógépeknek meg kell felelniük a DIN EN 60745 szabványnak. A fúrógépszivattyú két csatlakozóval rendelkezik, amelyekhez kereskedelemben kapható tömlők csatlakoztathatók. A fúrógépszivattyú elfordulásának megakadályozására a szivattyút a mellékelt rögzítőelemekkel egy megfelelő deszkára rögzíteni kell. A szivattyú önfelszívó, és maximum 30 másodpercig járhat szárazon. A szivattyút rendszeresen olajozza meg. A fúrógépszivattyú teljesítménye max. 3000 liter/óra (a tömlő átmérőjétől függően).

### SZIMBÓLUMOK ÉS MAGYARÁZATAIK



Általános veszélyre való figyelmeztetés



Viseljen hallásvédő eszközt.



Vizesedés vagy nedvesség esetén ne használja!

## SZIMBÓLUMOK ÉS MAGYARÁZATAIK



Útmutatót / tanácsokat olvassa el!



Viseljen munkavédelmi cipőt.



A fúrógépszivattyút rendszeresen olajozza meg.



Viseljen védőszemüveget.



Ha nem használja, vagy károsodás lépett fel, húzza ki a csatlakozót.



Figyelem: Mérgező, maró, éghető folyadékokhoz nem használható.



Viseljen szájvédő maszkot.



Maximum 2800 fordulat percenként, csak jobbra forgás.



Élelmiszerhez nem alkalmazható!

Max. emelési magasság		
Cikkszám	Tömlő - Ø 1/2"	Tömlő - Ø 3/4"
2200.000	30 m	24 m
2202.000	15 m	-
2207.000	24 m	18 m

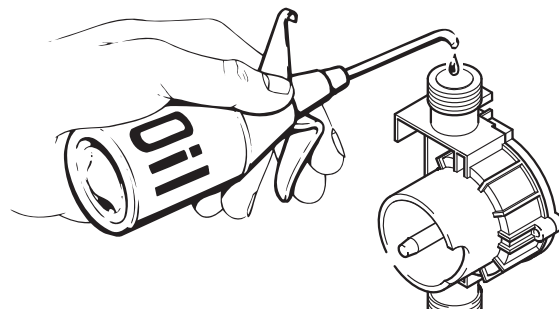

## MUNKÁVAL KAPCSOLATOS TUDNIVALÓK

- A fúrógépszivattyú maximális szívási mélysége 3 méter, maximális emelési magassága teljesítménye pedig a tömlő átmérőjétől függ (lásd a fenti táblázatot).
- A szívóoldal szabad tömlőhosszának legalább 1 méternek kell lennie a kiszívandó anyagig.
- A fúrógépszivattyút a mellékelt rögzítőelemekkel egy megfelelő deszkára rögzíteni kell.
- Figyelem:** A szivattyúnak teljes mértékben fel kell feküdnie a deszkára. Figyeljen arra, hogy a fúrógép és a szivattyú távolsága a deszka szélétől legyen legalább 5 cm!
- Figyelem:** A rögzítőanyagok használatának mellőzése vagy egy túl rövid deszka használata ahhoz vezethet, hogy a szivattyú a fúrógéppel együtt elfordul a saját tengelye körül. Ezzel feltekerheti a tápkábelt és elektromos áramütést eredményezhet.
- Figyelem:** A fúrógépet csak jobbra forgó üzemben szabad használni.
- Az átfolyási irányt egy nyíl jelzi. Csatlakoztassa a szívó- és a nyomócsövet. A felszívás során a nyomóoldalnak nyitva kell lennie. A szállítási mennyiség a fúrógép fordulatszámával szabályozható. A kiürítés után a fúrógép közvetlenül kikapcsolható.

## BIZTONSÁGI TUDNIVALÓK

- Figyelem:** A fúrógép bekapcsolása előtt figyeljen arra, hogy a markolattal felfeküdjön a deszkára, elkerülendő az átfordulását vagy megforgását. Zúzódás- és sérülésveszély áll fenn!
- A fúrógép gyártójának biztonsági előírásait kötelező betartani. A használati útmutató figyelmen kívül hagyása életveszélyes lehet.
- Csak az aktuális előírásoknak megfelelő gépek használata megengedett.
- Alapvetően húzza ki a hálózati csatlakozót, ha karbantartást szeretne végezni, vagy nem használja a fúrógépet.
- Munkakezdés előtt ellenőrizze a szivattyú és a fúrógép működőképességét és helyes felszerelését. A tömlők csatlakozásán és a szivattyúházon ellenőrizze, hogy nincs-e szivárgás.
- Figyelem:** Kerülje a kifreccsenő vízzel való érintkezést, áramütés veszélye!
- Figyelem:** A készülécsatlakozó és a csatlakozóaljzat között feltétlenül használjon biztonsági érintésvédelmi kapcsolót (FI).
- Figyelem:** A fúrógépet védje a nedvességtől, áramütésveszély!
- Csak felügyelet alatt üzemeltesse. Gyermek a szivattyút nem használhatják, és a csatlakoztatott eszköztől távol kell őket tartani.
- Figyelem:** Kenőanyag-maradványok! Használat előtt gondosan öblítse át forró vízzel.
- Figyelem:** Ne használja mérgező, maró és enyhén gyúlékony anyagok, például benzin, petróleum, nitro vagy robbanásveszélyes anyagok, illetve ivóvíz szivattyúzásához. Ne használja élelmiszerek, illetve 40 °C feletti forró folyadékok szivattyúzására.
- Figyelem:** A szivattyú kézzel nem forgatható.
- Figyeljen arra, hogy mindig legyen biztonságos távolság a gép és saját maga között.
- Csak a rendeltetési céljukra használja a gépeket és a szerszámokat.

- A fűrógépszivattyún tilos bármilyen műszaki változtatást végrehajtani.
- Hibás készüléket ne használjon.
- Vigyázzon a ruhájára (különösen a ruhaujjára) és védje a haját.
- Viseljen minden munkához megfelelő személyi védőruházatot.
- Ne nyúljon a forgó gépbe.
- Ne üzemeltesse a gépet és a szerszámot tapasztalat nélkül vagy felügyelet nélkül.
- Mindig dolgozzon a terv szerint, összeszedetten.
- Csak eredeti wolfcraft -pótalkatrészeket használjon, ellenkező esetben a garancia érvényét veszíti.
- A szivattyú rotorcsapágyát rendszeresen be kell kenni szokványos gépolajjal.

## KÖRNYEZET

A fűrószivattyú selejtezése esetén kérjük, vegye figyelembe a helyi ártalmatlanítási előírásokat.

## Nyilatkozat a garanciára vonatkozóan

Tisztelt Barkácsolók!

Ön egy kiváló minőségű wolfcraft-terméket vásárolt, amely sok örömet fog okozni a barkácsolás során.

A wolfcraft-termékek a legkorszerűbb technológiával készülnek, és a kereskedelmi forgalomba kerülés előtt intenzív fejlesztési és tesztelési fázisokon esnek át. A sorozatgyártás során folyamatos ellenőrzések és rendszeres tesztek biztosítják a kiváló minőséget. A korszerű műszaki fejlesztéseknek és a megbízható minőség-ellenőrzéseknek köszönhetően biztos lehet vásárlási döntésében. A megvásárolt wolfcraft-termékre kizárólag barkácsolási körülmények közötti használat esetén 10 év garanciát biztosítunk a vásárlás időpontjától számítva.

A garancia az árunak csak azokra a hibáira vonatkozik, amelyek anyag- vagy gyártási hibára vezethetők vissza. A garancia olyan hibákra vagy károokra nem vonatkozik, amelyek szakszerűtlen használatra vagy a karbantartás hiányára vezethetők vissza. A garancia nem vonatkozik továbbá a szokásos elhasználódási jelenségekre és a használatból eredő kopásra, illetve olyan hibákra és sérülésekre, amelyek a vásárló számára a vásárlás pillanatában ismertek voltak. A garanciális igényeket csak a számla/vásárlást igazoló bizonylat bemutatásával lehet érvényesíteni. A wolfcraft által biztosított garancia nem korlátozza az Ön törvény által biztosított fogyasztói jogait (utólagos teljesítés, visszalépés vagy mérséklés, kár- vagy költségtérítés).

A garanciális igényeket az alábbi címre kell elküldeni:

wolfcraft GmbH  
Wolffstraße 1  
56746 Kempenich  
Németország

## Megfelelőségi nyilatkozat a 2006/42/EK irányelv, II A függeléknek megfelelően

A wolfcraft GmbH (D-56746 Kempenich, Wolff Str. 1) ezennel kijelenti, hogy a fűrógépszivattyú (2200, 2202, 2207) megfelel a 2006/42/EK gépekről szóló irányelvnek.

Kempenich, 31.01.2018



Thomas Wolff

A Megfelelőségi nyilatkozat aláírására és a Műszaki dokumentáció összeállítására felhatalmazott személy.  
(Cégvezetés; wolfcraft GmbH)

## Traducerea instrucțiunilor de operare originale

### INTRODUCERE

- **ATENȚIE!** Citiți toate indicațiile referitoare la siguranță și instrucțiunile care au fost livrate împreună cu pompa pentru mașina de găurit. Nerespectarea indicațiilor referitoare la siguranță și a instrucțiunilor poate cauza accidente.
- Păstrați manualul de utilizare în siguranță pentru consultarea viitoare.

### UTILIZAREA CORESPUNZĂTOARE

Pompa pentru mașina de găurit se pretează la golirea recipientelor ca, de exemplu, iazuri de grădină, butoaie pentru apa de ploaie, piscine cu jacuzzi, mașini de spălat defecte sau altele asemănătoare. Pompa pentru mașina de găurit este un accesoriu conceput exclusiv pentru mașini de găurit cu puterea de cel puțin 600 wați. Mașina de găurit utilizată trebuie să corespundă standardului DIN EN 60745. Pompa pentru mașina de găurit este prevăzută cu două racorduri pentru furtunuri uzuale din comerț. Pentru ca aceasta să nu se învârtă, pompa pentru mașina de găurit trebuie fixată pe o placă din lemn adecvată, cu ajutorul materialelor de fixare care se găsesc în pachetul livrat. Pompa pentru mașina de găurit este prevăzută cu aspirație automată și nu trebuie să lucreze uscată mai mult de 30 de secunde. Aveți, așadar, grijă să ungeți periodic pompa. Pompa pentru mașina de găurit are o capacitate de maxim 3000 litri/secundă (în funcție de diametrul furtunului).

### SIMBOLURILE ȘI SEMNIFICAȚIA



Avertizare privind pericolul general



Purtați căști de protecție.



A nu se utiliza în condiții de umiditate sau umezeală!



Citiți instrucțiunile / indicațiile!



Purtați mănuși de protecție.



A se unge periodic pompa pentru mașina de găurit.



Purtați ochelari de protecție.



A se scoate din priză cât timp nu este utilizată sau când au loc defecțiuni!



Atenție: Nu se pretează pentru lichide toxice, corozive sau inflamabile.



Purtați mască de protecție.



Cel mult 2800 de rotații pe minut, numai în sensul acelor de ceasornic.



Nu se pretează pentru alimente!

Înălțimi maxime de pompare		
Nr. art.	Furtun- Ø 1/2"	Furtun- Ø 3/4"
2200.000	30 m	24 m
2202.000	15 m	-
2207.000	24 m	18 m

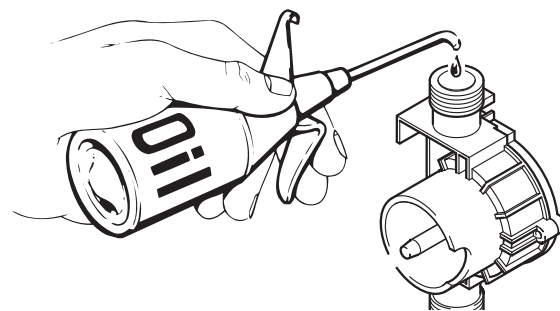

### INDICAȚII PRIVIND LUCRUL

- Pompa pentru mașina de găurit are capacitatea de a aspira de la cel mult 3 metri adâncime, putând pompa lichidele până la o înălțime ce depinde de diametrul furtunului (a se vedea tabelul de mai sus).
- Lungimea liberă a furtunului de la capătul de absorbție trebuie să fie de cel puțin 1 metru până la materialul de absorbit.
- Pompa pentru mașina de găurit trebuie fixată pe o placă adecvată, cu ajutorul materialelor de fixare livrate împreună cu produsul.
- **Atenție:** Mașina de găurit trebuie să se sprijine complet pe placă. Asigurați-vă că distanța de la mașina de găurit cu pompa pentru mașina de găurit până la marginea plăcii este de cel puțin 5 cm!
- **Atenție:** Neutilizarea materialelor de fixare sau utilizarea unei plăci de sprijin prea scurte poate face ca pompa să se învârtă în jurul propriului ax, împreună cu mașina de găurit. Astfel, cablul de curent se poate smulge și se poate ocasiona un șoc electric.
- **Atenție:** Mașina de găurit trebuie operată numai în sensul acelor de ceasornic.
- Direcția de curgere este specificată printr-o săgeată. A se conecta furtunuri pentru aspirație și pentru ejecție sub presiune. În timpul aspirației, partea de ejecție trebuie să fie deschisă. Cantitatea pompată poate fi reglată prin reglarea turației mașinii de găurit. A se opri imediat mașina de găurit după ce recipientul a fost golit.



## INDICAȚII REFERITOARE LA SIGURANȚĂ

- **Atenție:** La pornirea mașinii de găurit, asigurați-vă că aceasta se sprijină cu mânerul pe placa montată, pentru a evita șocurile sau învățirea acesteia. Există pericolul de strivire și de rănire!
- Este obligatorie respectarea prevederilor de siguranță furnizate de producătorul mașinii dvs. de găurit. Nerespectarea manualului de utilizare vă poate pune în pericol viața.
- Nu este admisibilă decât utilizarea unor mașini omologate conform prevederilor aflate în vigoare.
- În cazul mașinilor de găurit, deconectați cablul de rețea întotdeauna când se realizează lucrări de întreținere sau când produsul nu se utilizează.
- Înaintea începerii lucrului, verificați capacitatea de funcționare și montarea corectă a pompei și a mașinii de găurit. Verificați, de asemenea, dacă racordurile furtunurilor și carcasa pompei nu prezintă scurgeri.
- **Atenție:** Evitați contactul cu jetul de apă: există pericolul de șoc electric!
- **Atenție:** Utilizați neapărat un dispozitiv de protecție pentru curenți reziduali diferențiali (FI) între ștecherul aparatului și priză.
- **Atenție:** Protejați mașina de găurit de umezeală: există pericolul de șoc electric!
- A se manevra numai sub supraveghere. Copiii și tinerii nu trebuie să manevreze pompa, și, cât timp este conectat la rețea, aparatul trebuie ținut la distanță de aceștia.
- **Atenție:** Resturi de lubrifiant! Înainte de utilizare, clătiți riguros cu apă fierbinte.
- **Atenție:** A nu se pompa materiale toxice, corozive și ușor inflamabile, ca de exemplu benzina, petrolul, nitroglicerina, sau materiale explozibile, și nici apă potabilă care urmează să fie băută. A nu se pompa alimente sau lichide fierbinți, la temperaturi de peste 40 °C.
- **Atenție:** Pompa nu poate fi rotită cu mâna.
- Asigurați o poziție sigură, atât pentru dvs., cât și pentru mașina utilizată.
- Utilizați mașinile și uneltele numai în scopul pentru care au fost concepute.
- Nu întreprindeți modificări tehnice la pompa pentru mașina de găurit.
- Nu lucrați niciodată cu aparate defecte.
- Asigurați-vă că îmbrăcămintea dvs. este strânsă pe corp (în special mânecile) și protejați-vă părul.
- De-a lungul tuturor lucrărilor purtați propriul dvs. echipament de protecție.
- Nu atingeți niciodată mașinile aflate în mișcare.
- Nu permiteți niciodată persoanelor fără experiență să lucreze cu mașinile și uneltele dvs. fără a primi indicații și fără a fi supravegheate.
- Lucrați întotdeauna pe baza unui plan stabilit și cu atenție.
- Utilizați numai piese de schimb originale wolcraft; în caz contrar, nu se preia nicio garanție.
- Lagărul rotorului pompei trebuie uns regulat cu ulei obișnuit pentru mașini, din comerț.

## MEDIUL ÎNCONJURĂTOR

În cazul eliminării pompei pentru mașina de găurit, respectați prevederile locale referitoare la eliminare.

## Declarație de garanție

Dragi pasionați de bricolaj,

Ați achiziționat un produs wolcraft de înaltă calitate, care vă va aduce multe satisfacții la bricolaj.

Produsele wolcraft corespund unui standard tehnic înalt și sunt supuse unor faze intensive de dezvoltare și testare, înainte de a ajunge în comerț. În timpul producției în serie, controalele permanente și testele regulate asigură standardul înalt de calitate. Dezvoltările tehnice solide și controalele de calitate fiabile vă oferă siguranța unei decizii de achiziție corecte. Vă oferim o garanție de 10 ani de la data achiziției pentru produsul wolcraft, în cadrul utilizării aparatelor exclusiv în domeniul bricolajului. Garanția acoperă numai daunele care se referă strict la obiectul achiziționat și numai pe acelea care sunt cauzate de defecte la materiale sau defecte de fabricație. Această garanție nu acoperă deficiențele și daunele cauzate de utilizarea necorespunzătoare sau de lipsa întreținerii. De asemenea, garanția nu acoperă semnele comune de uzură și uzura normală cauzată de utilizare, precum și deficiențele și daunele care îi erau cunoscute clientului la încheierea contractului. Acordarea garanției se efectuează numai în cazul prezentării facturii/a bonului de achiziție. Garanția oferită de wolcraft nu vă limitează drepturile legale în calitate de cumpărător (performanță suplimentară, retragere sau reducere, despăgubirea pentru daune sau costuri).

Solicitările de garanție trebuie trimise către:

wolcraft GmbH  
Wolffstraße 1  
56746 Kempenich  
Germania

## Declarație de conformitate conform Directivei CE 2006/42/CE privind mașinile, Anexa II A

Prin prezenta, societatea wolcraft GmbH cu sediul în D-56746 Kempenich, Wolff Str. 1 declară că pompa pentru mașina de găurit (2200, 2202, 2207) corespunde Directivei 2006/42/CE privind mașinile.

Kempenich, 31.01.2018

Thomas Wolff

Persoana autorizata sa semneze Declaratia de Conformitate sis a proceseze documentatia tehnica.  
(Conducerea; wolcraft GmbH)

## Превод на оригиналното упътване за употреба

### ВЪВЕДЕНИЕ

- **ВНИМАНИЕ!** Прочетете всички указания за безопасност и инструкции, доставени заедно с помпата за бормашина. Неспазването на указанията за безопасност и инструкциите може да доведе до наранявания.
- Съхранявайте на сигурно място упътването за употреба за бъдещи справки.

### УПОТРЕБА ПО ПРЕДНАЗНАЧЕНИЕ

Помпата за бормашина е предназначена за изпразване на резервоари и басейни, като например градински езера, варели за събиране на дъждовна вода, хидромасажни вани, повредени перални и други подобни. Помпата за бормашина е приставка, предназначена само за бормашини с минимална мощност 600 W. Използваната бормашина трябва да отговаря на стандарта DIN EN 60745. Помпата за бормашина е оборудвана с два извода за свързване на стандартни маркучи. За да не се извърта, помпата за бормашина трябва да се захване към подходяща дървена дъска с помощта на включените в комплекта крепежни материали. Помпата за бормашина е с автоматично засмукване и не трябва да се оставя да работи на сух ход повече от 30 секунди. Затова следете за редовното смазване на помпата. Помпата за бормашина има капацитет на изпомпване макс. 3000 л/час (зависи от диаметъра на маркуча).

### СИМВОЛИ И ЗНАЧЕНИЕ



Предупреждение за обща опасност



Носете защита за слуха.



Не използвайте при наличие на влага!



Прочетете инструкциите / указанията!



Носете предпазни ръкавици.



Смазвайте редовно помпата за бормашина.



Носете защитни очила.



Извадете щепсела, когато не използвате машината или ако е неизправна!



Внимание: Не е предназначена за отровни, разяждащи или запалими течности.



Носете маска за уста.



Максимално 2800 об/мин, само дясно въртене.



Не е предназначена за хранителни продукти!

Макс. напорни височини		
Кат. №	Маркуч Ø 1/2"	Маркуч Ø 3/4"
2200.000	30 m	24 m
2202.000	15 m	–
2207.000	24 m	18 m

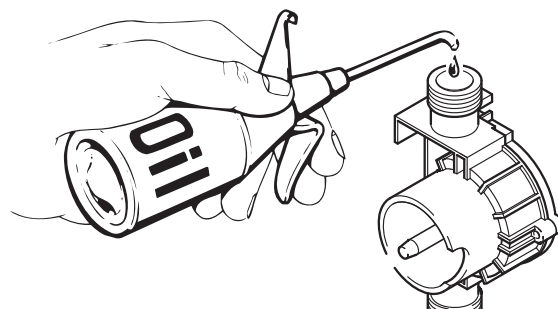

## УКАЗАНИЯ ЗА РАБОТА

- Помпата за бормашина има максимална дълбочина на засмукване до 3 метра. Максималната напорна височина зависи от диаметъра на маркуча (вж. таблицата по-горе).
- Свободната дължина на маркуча от страната на засмукване до засмукваната течност трябва да е минимум 1 метър.
- Помпата за бормашина трябва да се захване към подходяща дъска с помощта на включените в комплекта крепежни материали.
- **Внимание:** Бормашината трябва да лежи изцяло върху дъската. Уверете се, че разстоянието от бормашината и помпата до ръба на дъската е минимум 5 cm!
- **Внимание:** Неизползването на крепежните материали или употребата на прекалено къса опорна дъска може да доведе до въртене на помпата с бормашината около оста ѝ. В резултат на това захранващият кабел може да се скъса и да причини токов удар.
- **Внимание:** Бормашината трябва да се използва само с дясно въртене.
- Посоката на потока е обозначена със стрелка. Присъединете засмукващ и напорен маркуч. По време на засмукването напорната страна трябва да е отворена. Дебитът може да се регулира чрез оборотите на бормашината. След пълно изсмукване изключете директно бормашината.

## УКАЗАНИЯ ЗА БЕЗОПАСНОСТ

- **Внимание:** Преди включване на бормашината се уверете, че лежи заедно с ръкохватка върху монтираната дъска, за да избегнете преобръщане или извъртане. Съществува опасност от прищипване или нараняване!
- Спазването на указанията за безопасност на производителя на Вашата бормашина е задължително. Неспазването на инструкциите в упътването за употреба носи опасност за живота.
- Разрешени са само машини, одобрени съгласно действащите разпоредби.
- При неизползване и преди дейности по поддръжка изваждайте захранващия кабел на бормашината.
- Преди да започнете работа, проверете изправността и правилния монтаж на помпата и бормашината. Проверете също така свързванията на маркучите и корпуса на помпата за течове.
- **Внимание:** Избягвайте контакт с водни пръски – опасност от токов удар!
- **Внимание:** Между щепсела на уреда и контакта непременно използвайте автоматичен прекъсвач с дефектнотокова защита.
- **Внимание:** Пазете бормашината от влага – опасност от токов удар!
- Не оставяйте работещата машина без надзор. Дръжте включената помпа далече от деца и младежи и не им позволявайте да работят с нея.
- **Внимание:** Остатъци от смазочно вещество! Преди употреба изплакнете внимателно с гореща вода.
- **Внимание:** Не изпомпвайте отровни, разяждащи и лесно запалими вещества, като например бензин, петрол, нитро съединения или експлозивни вещества, както и чиста вода за пиене. Не изпомпвайте хранителни продукти и горещи течности над 40 °C.
- **Внимание:** Помпата не може да се върти ръчно.
- Уверете се, че както вие, така и използваната машина винаги стоите стабилно.
- Използвайте машините и инструментите само по предназначение.
- Не извършвайте никакви технически промени по помпата за бормашина.
- Никога не работете с неисправни машини.
- Винаги носете плътно прилепнали дрехи (особено ръкавите) и прибирайте добре косата си.
- При всички дейности носете лични предпазни средства.
- Никога не посягайте към работещите машини.
- Никога не оставяйте неопитни лица да работят с Вашите машини и инструменти без инструктаж или надзор.
- Работете винаги организирано и съсредоточено.
- Използвайте само оригинални резервни части на wolfcraft. В противен случай гаранцията отпада.
- Лагерът на ротора на помпата трябва да се смазва редовно с обикновено машинно масло.

## ОПАЗВАНЕ НА ОКОЛНАТА СРЕДА

При изхвърляне на помпата за бормашина спазвайте местните разпоредби за изхвърляне на отпадъци.

## Гаранция

Уважаеми домашни майстори,

Закупеният от Вас висококачествен продукт на wolcraft ще Ви донесе много радост, докато работите.

Продуктите на wolcraft съответстват на високи технически стандарти и преди да бъдат пуснати на пазара, преминават през фази на интензивна разработка и тестване. Постоянните проверки и редовните изпитвания при серийното производство гарантират висок стандарт на качество. Солидните технически разработки и надеждните проверки на качеството Ви носят увереност, че сте направили правилния избор при покупката. Гаранцията, която wolcraft дава за закупения продукт при употреба изключително за дейности от типа „направи си сам“, е 10 години от датата на закупуване.

Тя покрива единствено щети по самия предмет на покупката и само такива, които се дължат на дефекти в материала и изработката. Тази гаранция не покрива дефекти и щети, които се дължат на неправилна експлоатация или недостатъчна поддръжка. Гаранцията също така не покрива признаци на амортизация и обичайно износване, както и дефекти и щети, които са били известни на клиента при сключване на договора. Гаранционни претенции могат да се предявяват само при представяне на фактурата/квитанцията за закупения продукт. Предоставената от wolcraft гаранция не ограничава законните Ви права на потребител (последващо изпълнение, разваляне на договора или отбив от цената, компенсация на щетите или обезщетение за направените разходи).

Гаранционни претенции следва да се отправят към:

wolcraft GmbH  
Wolffstraße 1  
56746 Kempenich  
Nemtsiya

## Декларация за съответствие съгласно Директива 2006/42/ЕО относно машините, приложение II А

С настоящото фирма wolcraft GmbH, D-56746 Kempenich, Wolff Str. 1, декларира, че помпата за бормашина (2200, 2202, 2207) отговаря на изискванията на Директива 2006/42/ЕО относно машините.

Кемпених, 31.01.2018



Thomas Wolff

Лице, упълномощено да подпише декларацията за съответствие и да състави техническата документация.  
(Управителен съвет; Волфкрафт ГмбХ)

## Prevod originalnog uputstva za upotrebu

### UVOD

- **PAŽNJA!** Pročitajte sve sigurnosne napomene i upute koje dolaze uz pretočnu pumpu. Propusti u pridržavanju sigurnosnih upozorenja i uputa mogu prouzročiti ozljede.
- Spremite upute za upotrebu na sigurno mjesto radi jednostavnije buduće upotrebe.

### NAMJENSKA UPOTREBA

Pretočna pumpa idealna je za pražnjenje spremnika poput ribnjaka, bačvi, jacuzzija, neispravnih perilica rublja i slično. Pretočna pumpa je nastavak i smije se stavljati samo na bušilice čija je snaga najmanje 600 Watta. Upotrijebljena bušilica mora odgovarati normi DIN EN 60745. Pretočna pumpa opremljena je s dva priključka za standardna crijeva. Pretočna pumpa mora se uvrnuti na suprotnu stranu s priloženim priključnim alatom na prikladnoj drvenoj klupi. Pretočna pumpa sama se prazni i smije raditi na suho najviše 30 sekundi. Stoga se pobrinite da se pumpa redovito podmazuje. Pretočna pumpa ima pretočni kapacitet od maks. 3.000 l/h (ovisno o promjeru cijevi).

## SIMBOLI I NJIHOVO ZNAČENJE



Upozorenje na opću opasnost



Nosite zaštitne slušalice.



Ne koristiti ako je mokro ili vlažno!



Pročitajte upute / upozorenja!



Nosite zaštitne rukavice.



Redovito podmazujte pretočnu pumpu.



Nosite zaštitne naočale.



Izvučite utikač iz utičnice kada ne koristite alat ili u slučaju oštećenja.



Pažnja: Nije prikladno za otrovne, korozivne, zapaljive tekućine.



Nosite zaštitnu masku.



Maksimalno 2.800 okretaja u minuti, samo u smjeru kazaljke na satu.



Nije prikladno za hranu!

br. art.	Maks. visina	
	Crijevo - Ø 1/2"	Crijevo - Ø 3/4"
2200.000	30 m	24 m
2202.000	15 m	–
2207.000	24 m	18 m

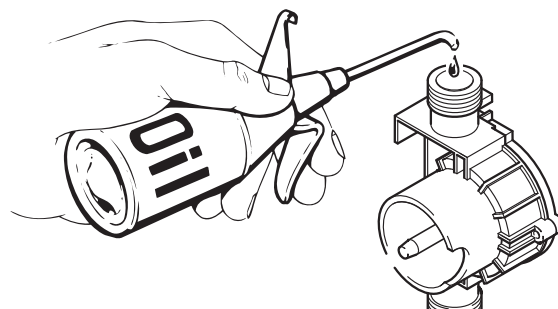

## UPUTE ZA RAD

- Pretočna pumpa ima usisnu dubinu do 3 metara, a maksimalna visina podizanja ovisi o promjeru cijevi (vidi tablicu gore).
- Slobodna dužina crijeva na usisnoj strani mora biti najmanje 1 metar do usisivanog materijala.
- Pretočna pumpa mora se postaviti pomoću priloženog priključnog alata na prikladnoj ploči.
- **Pažnja:** Pretočna pumpa mora u cijelosti sjesti na ploču. Pripazite da je razmak između pretočne pumpe i bušilice od ruba ploče najmanje 5 cm!
- **Pažnja:** U slučaju da se ne koriste priključni alati ili da je ploča prekratka, pumpa se može početi okretati s bušilicom oko svoje osi. Na taj način može doći do puknuća kabela i strujnog udara.
- **Pažnja:** Bušilica može raditi samo u smjeru kazaljke na satu.
- Smjer protoka naznačen je strelicom. Spojite usisnu i izlaznu cijev. Izlazna strana mora tijekom usisavanja biti otvorena. Brzina protoka može se regulirati brzinom okretaja bušilice. Isključite bušilicu odmah nakon pražnjenja.

## SIGURNOSNA UPOZORENJA

- **Pažnja:** Pazite da je bušilica postavljena s ručkom na ploči prije uključivanja da biste spriječili okretanje ili uvrtnje. Postoji opasnost od drobljenja ili ozljeda!
- Pridržavajte se sigurnosnih upozorenja proizvođača bušilice. Iznimno je opasno ne pridržavati se uputa.
- Dozvoljeno je koristiti samo strojeve odobrene prema aktualnim propisima.
- Izvučite mrežni utikač kada se bušilica ne koristi, prije održavanja.
- Prije početka rada provjerite ispravan rad i ispravno postavljanje pumpe i bušilice. Također provjerite priključke crijeva i ima li propuštanja iz kućišta pumpe.
- **Pažnja:** Izbjegavajte prskanje vodom jer može doći do strujnog udara!
- **Pažnja:** Između utikača i utičnice obavezno koristite uzemljenje (FI).
- **Pažnja:** Zaštitite bušilicu od vlage jer može doći do strujnog udara!
- Koristite samo pod nadzorom. Djeca i mladi ne smiju upravljati pumpom i držite priključeni uređaj podalje od njih.
- **Pažnja:** Ostaci od podmazivanja! Prije upotrebe pažljivo isperite toplom vodom.
- **Pažnja:** Nemojte koristiti otrovne, korozivne i zapaljive materijale poput benzina, petroleja, nitroglicerina i eksplozivnih tvari niti vodu za piće. Ne smiju se koristiti prehrambeni proizvodi niti tekućine temperature iznad 40 °C.
- **Pažnja:** Pumpa se ne može okretati rukom.
- Pazite da čvrsto stojite i čvrsto držite uređaj prilikom upotrebe.
- Uređaj i alate koristite isključivo u skladu s njihovom namjenom.
- Nemojte provoditi nikakve tehničke promjene na pretočnoj pumpi.

- Nemojte raditi s neispravnim uređajem.
- Obavezno pripazite da nosite odjeću (posebice rukave) i zaštitite kosu.
- Pri svakom radu koristite osobnu zaštitnu opremu.
- Izbjegavajte pristup strojevima u radu.
- Nikada ne dopustite da uređajima i alatima rukuju osobe bez iskustva i bez nadzora.
- Obavezno radite prema planu i koncentrirano.
- Koristite samo originalne rezervne dijelove wolcraft jer se u suprotnom poništava jamstvo.
- Ležaj rotora pumpe redovito treba podmazivati običnim strojnim uljem.

## OKOLIŠ

U slučaju zbrinjavanja pretočne pumpe pridržavajte se lokalnih propisa za zbrinjavanje otpada.

## Izjava o jamstvu

Dragi kupci,

kupili ste visokokvalitetan proizvod tvrtke wolcraft s kojim će vam biti zabavno obavljati poslove po kući.

Proizvodi tvrtke wolcraft u skladu su s visokim tehničkim standardima, a prije nego što stignu u trgovinu, prolaze intenzivne faze razvoja i ispitivanja. Stalne kontrole i redovita ispitivanja osiguravaju visoku kvalitetu tijekom serijske proizvodnje.

Pouzdan tehnički razvoj i kontrole kvalitete pružaju vam sigurnost pri odluci o kupnji. Za kupljeni proizvod tvrtke wolcraft vrijedi 10-godišnje jamstvo od datuma kupnje ako ga upotrebljavate isključivo za poslove po kući.

Jamstvo obuhvaća samo oštećenja kupljenog proizvoda koja su posljedica oštećenja materijala i tvorničkih grešaka. Jamstvo ne obuhvaća neispravnosti i oštećenja nastala nestručnim rukovanjem ili nepravilnim održavanjem. Jamstvo ne obuhvaća ni uobičajena oštećenja ili istrošenost nastale normalnom upotrebom niti neispravnosti i oštećenja s kojima je kupac bio upoznat prilikom zaključenja ugovora. Jamstvo vrijedi samo uz predočenje računa / dokaza o kupnji. Jamstvo tvrtke wolcraft ne ograničava vaša zakonska prava kao potrošača (pravni lijek, raskid ugovora ili ublažavanje gubitaka, naknada štete ili naknada troškova).

Jamstvene zahtjeve šaljite na sljedeću adresu:

wolcraft GmbH  
Wolffstraße 1  
56746 Kempenich  
Njemačka

## Deklaracija o sukladnosti prema Direktivi EZ o strojevima 2006/42/EZ, Prilog II A

Ovime tvrtka wolcraft GmbH u D-56746 Kempenich, Wolff Str. izjavljuje 1, da pretočna pumpa (2200, 2202, 2207) ispunjava uvjete Direktive o strojevima 2006/42/EZ.

Kempenich, 31.01.2018



Thomas Wolff

Ovlaštena osoba za potpisivanje izjave o sukladnosti i za sastavljanje tehničkih podloga.  
(Menadžment; wolcraft GmbH)



## Перевод оригинала инструкции по эксплуатации

### ВВЕДЕНИЕ

- **ВНИМАНИЕ!** Прочитайте все инструкции по безопасности и указания, входящие в комплект поставки насоса-насадки на дрель. Несоблюдение инструкций по безопасности и указаний может стать причиной травмирования.
- Сохраняйте руководство пользователя и для дальнейшего использования.

### ЦЕЛЕВОЕ ПРИМЕНЕНИЕ

Насос с приводом от дрели подходит для опорожнения следующих емкостей: садовые пруды, бочки для дождевой воды, джакузи, сломанные стиральные машины и т. д. Насос-насадку на дрель следует рассматривать как вспомогательное устройство, которое может быть использовано только с дрелью мощностью не менее 600 Вт. Используемая дрель должна соответствовать стандарту DIN EN 60745. Насос-насадка на дрель оснащен двумя соединительными элементами для шлангов стандартного размера. Для предотвращения прокручивания насоса-насадки необходимо закрепить крепежи, входящие в комплект поставки, на подходящей деревянной опоре. Насос-насадка на дрель является самоприсасывающимся устройством и может работать всухую не более 30 секунд. Обратите внимание на то, что насос следует регулярно смазывать. Максимальная производительность насоса составляет 3000 л/час (в зависимости от диаметра шланга).

### СИМВОЛЫ И ИХ ЗНАЧЕНИЕ



Предупреждение об общей опасности



Используйте беруши.



Не использовать во влажной и сырой среде



Прочитайте инструкцию / указания!



Используйте защитные перчатки.



Насос-насадку на дрель необходимо регулярно смазывать маслом.



Используйте очки с защитным покрытием



При неиспользовании или повреждении выдернуть штекер из розетки!



Внимание! Не подходит для ядовитых, разъедающих и горючих жидкостей.



Используйте респиратор.



Макс. 2800 оборотов в минуту, вращение только по часовой стрелке



Не подходит для пищевых продуктов.

Максимальный напор насоса		
№ арт.	шланг - Ø 1/2"	шланг - Ø 3/4"
2200.000	30 m	24 m
2202.000	15 m	-
2207.000	24 m	18 m

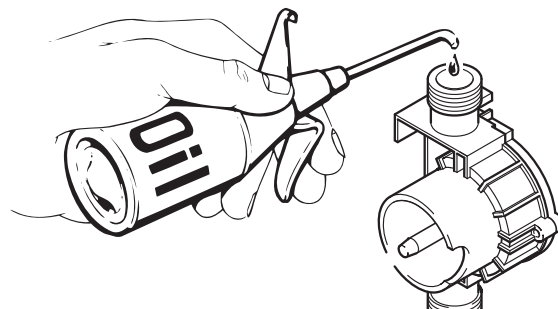

### ИНСТРУКЦИИ ПО ЭКСПЛУАТАЦИИ

- Максимальная глубина всасывания насоса составляет 3 метра, а максимальный напор варьируется в зависимости от диаметра шланга (см. в таблице выше).
- Длина шланга со стороны всасывания составлять не менее 1 метра до откачиваемой емкости.
- Насос-насадка на дрель должен быть соответствующим образом закреплен на опоре с помощью входящих в комплект поставки крепежей.
- **Внимание!** Насос-насадка должен полностью находится на опоре. Обратите внимание на то, что расстояние от дрели и насоса-насадки до края опоры должно быть не менее 5 см.
- **Внимание!** Неиспользование крепежей или использование очень короткой опоры может привести к вращению насоса с дрелью вокруг собственной оси. Это может стать причиной обрыва электрокабеля и электрического удара.
- **Внимание!** Дрель может вращаться только по часовой стрелке.
- Направление течения показано стрелкой. Подключите всасывающий и напорный шланги. Во время всасывания напорная сторона должна оставаться открытой. Объем подачи может регулироваться за счет числа оборотов дрели. Дрель следует выключить сразу же после опорожнения.

## ИНСТРУКЦИИ ПО ТЕХНИКЕ БЕЗОПАСНОСТИ

- **Внимание!** Перед включением проконтролируйте, чтобы ручка дрели находилась на установленной опоре. Это позволит предотвратить опрокидывание или перекручивание. Опасность защемления и травмирования!
- Предписания производителя дрели по технике безопасности обязательны к исполнению. Несоблюдение инструкций по эксплуатации опасно для жизни.
- К использованию разрешены только дрели, соответствующие действующим нормам.
- Как правило, при неиспользовании или перед тех. обслуживанием необходимо извлекать штепсельную вилку.
- Перед началом работы проверьте исправность насоса и дрели, а также правильность монтажа. Также следует проверить места присоединения шланга и корпус насоса на предмет протечек.
- **Внимание!** Избегайте контакта с разбрызгиваемой водой из-за опасности поражения электрическим током.
- **Внимание!** Обязательно установите автоматический выключатель дифференциальной защиты между розеткой и штекером.
- **Внимание!** Берегите дрель от сырости, т. к. существует опасность поражения электрическим током!
- Не оставляйте включенный насос без присмотра. Дети и подростки не могут быть допущены к эксплуатации насоса. Они должны держаться в стороне от включенного прибора.
- **Внимание!** Остатки смазочного вещества! Перед использованием тщательно промыть горячей водой.
- **Внимание!** Нельзя откачивать ядовитые, разъедающие и легковоспламеняющиеся вещества, такие, как: бензин, керосин, нитролаки или взрывчатые вещества, а также питьевую воду. Нельзя откачивать вещества, предназначенные для употребления в пищу, или жидкости, температура которых превышает 40 °С.
- **Внимание!** Нельзя прокручивать насос рукой.
- Следите за тем, чтобы вы и используемое оборудование занимали устойчивое положение.
- Используйте прибор и инструменты только по назначению.
- Запрещено вносить технические изменения в конструкцию насоса-насадки на дрель.
- Не используйте неисправный прибор.
- Используйте плотно прилегающую одежду (особенно рукава) и защитите волосы.
- В работе используйте соответствующие индивидуальные средства защиты.
- Никогда не дотрагивайтесь до работающего прибора.
- Никогда не оставляйте неопытных пользователей работать с прибором без предварительного инструктажа или без присмотра.
- Всегда работайте планомерно и внимательно.
- Используйте исключительно оригинальные запчасти wolfcraft, иначе гарантийные обязательства не будут соблюдены.
- Роторный подшипник насоса необходимо регулярно смазывать стандартным машинным маслом.

## ЗАЩИТА ОКРУЖАЮЩЕЙ СРЕДЫ

При утилизации насоса-насадки на дрель следуйте местным нормам по утилизации.

### Гарантийное письмо

Уважаемые хозяйки и хозяева, выполняющие работы по дому!

Вы приобрели высококачественный продукт wolfcraft, который существенно облегчит выполнение работ по дому. Продукты wolfcraft соответствуют высоким техническим стандартам и перед продажей проходят тщательно контролируемые фазы разработки и проверки. Высокий уровень качества при серийном производстве изделий обеспечивается постоянным контролем и регулярными проверками. Надежные технические разработки и заслуживающий доверия контроль качества обеспечивают уверенность в правильности решения в пользу приобретения нашей продукции. На приобретенные продукты wolfcraft предоставляется 10-летняя гарантия от даты покупки.

Гарантия действует исключительно в том случае, если продукция используется для выполнения работ по дому. Гарантия распространяется исключительно на повреждения, существующие на момент покупки, и только на те из них, которые указывают на брак материала или производства. Настоящая гарантия не распространяется на дефекты и повреждения, возникшие вследствие ненадлежащей эксплуатации или ненадлежащего обслуживания. Гарантия также не распространяется на нормальные признаки износа и естественное истирание, а также на дефекты и повреждения, о которых клиенту было известно на момент заключения договора покупки. Гарантийные претензии имеют силу только в случае предъявления счета-фактуры или чека. Предусмотренная компанией wolfcraft гарантия не ограничивает законные права, предоставляемые вам как потребителю (право на устранение дефектов, право на отказ от договора или снижение покупной цены, право на компенсацию убытков или расходов).

Гарантийные претензии следует направлять по адресу:

wolfcraft GmbH  
Wolffstraße 1  
56746 Kempenich  
Germaniya (Германия)

**Сертификат соответствия согласно директиве ЕС по машиностроению 2006/42/ЕС, приложение II А.**

Настоящим компания wolcraft GmbH, D-56746 Kempenich, Wolff Str. 1, заявляет, что насос-насадка на дрель (2200, 2202, 2207) соответствует директиве ЕС по машиностроению 2006/42/ЕС.

Кемпених, 31.01.2018



Thomas Wolff

Уполномоченное лицо для подписания документов соответствия и составления технической документации.  
(руководство фирмой; wolcraft GmbH)



(D) (NL) (GB)

### **wolfcraft GmbH**

Wolffstraße 1  
56746 Kempenich  
GERMANY

(D)

Service-Hotline:

00 49 (0) 2655 51 280

Fax: 00 49 (0) 2655 502 080

technical.Service@wod.wolfcraft.com

(NL)

Tel.: 00 49 (0) 2655 51 324

Fax: 00 49 (0) 2655 502 324

customernl@wolfcraft.com

(A) (TR) (BH) (MT)

### **wolfcraft GmbH**

Hauffgasse 3-5

1110 Wien

Tel. 00 43 (1) 7 48 08 08-0

Fax 00 43 (1) 7 48 08 08-11

kundendienst@woaut.wolfcraft.com

(F) (B) (L)

### **wolfcraft s.a.r.l.**

1 rue d'Aurion

F-93 118 Rosny sous Bois Cedex

(F)

Téléphone 00 33 (0) 1 48 12 29 30

Téléfax 00 33 (0) 1 48 12 15 40

customerservicefrance@wolfcraft.com

(B) (L)

Tel.: 0033 148 12 29 43

Fax: 0033 148 12 15 46

customerbelux@wolfcraft.com

(CH) (IE)

### **PUAG AG**

Oberebenstrasse 51

CH-5620 Bremgarten

Tel. 0041 (0) 56 648 88 88

Fax 0041 (0) 56 648 88 80

info@puag.ch

(CZ)

### **ELNAS s.r.o.**

Oblekovice 394

CZ-67181 Znojmo

Tel. 00420 515 220 126

Fax 00420 515 244 347

info@elnas.cz

(CZ) (SK)

### **MPO Distribuce s.r.o.**

Novostrašnická 46

CZ-100 00 Praha 10

Tel. 00420 774 543 567

Fax 00420 212 242 399

obchod@mpo-distribuce.cz

(I)

### **wolfcraft srl.**

Casella Postale 84

Via San Francesco (Centro le Piazze)

22066 Mariano Comense (Co)

Tel. 00 39-31-750 900

Fax 00 39-31-750 881

servizioclienti@wolfcraft.com

(DK) (S) (FIN) (N)

### **wolfcraft GmbH**

Wolffstraße 1

D-56746 Kempenich

Tel. 00 49 - 26 55 51 0

Fax 00 49 - 26 55 51 180

e-mail: customerservice@wolfcraft.com

(correspondence in English)

(E)

### **wolfcraft España S.L.U.**

C/ Alcalde Ángel Arroyo 10,

2º Plta., Oficina 3

28904 Getafe (Madrid)

Teléfono 0034 91 681 49 65

Fax 0034 902 197 120

atencioncliente@wolfcraft.com

(HU)

### **Dinocoop Kft.**

Radvány utca 24

1118 Budapest XI.

Telefon: 0036-1-319-3064

Telefax: 0036-1-319-3066

dinocoop@dinocoop.hu

(P)

### **COBRAL SL**

Rua de Moçambique n, 96 1esq

2685-356 Prior Velho

Tel.: 00351 210 497 140

Fax.: 00351 210 497 143

bricolage@aquemofer.pt

(PL)

### **"ŁŁ" Spółka z ograniczoną odpowiedzialnością sp. k.**

ul. Wrocławska 43, Byków

PL-55-095 Mirków k. Wrocławiatel.

Telefon: 0048 71 3980800

Telefax: 0048 71 3980802

firma@langelukaszuk.pl

(LT)

### **UAB ST Baltic**

Panerių g. 49

LT-03202 Vilnius

Mobile: 00370 616 74500

Telefon/Fax: 00370 5 213 66 70

prekyba@stbaltic.lt

(IL)

### **Craftools Ltd.**

Givat Hailanot st. 6

76868 Bet Hanan

Tel.: 00972/522578879

Fax: 00972/89333878

goldmani@netvision.netdotil

(SLO)

### **Slovenijales Trgovina d.o.o.**

Plemljeva 8

SI-1210 Ljubljana – Šentvid

Telefon: 00386 059 375914

Fax: 00386 02 6181669

info@slovenijales-trgovina.si

(GR) (CY)

### **Mavrofidopoulos S.A.**

Salaminos 1 & Mavromihali Str.

GR-185 45 Piraeus

Telefon: 0030 21 0413 6155

Telefax: 0030 21 0413 7692

info@mavrofidopoulos.gr

(HR)

### **Manal d.o.o.**

Velimira Skorpika 1 a

10090 Zagreb

Telefon: 00385-1-3466400

Telefax: 00385-1-3466412

manal@manal.hr

(RO) (MD)

### **Steinel Distribution S.R.L.**

Str. Campului Nr. 1,FSR HALA SCULARIE

RO-505400 Loc. Rasnov, Oras Rasnov

Telefon: 0040 (0) 268530 000

Telefax: 0040 (0) 268531 111

info@steinel.ro

(BG)

### **Tashev-Galving Ltd.**

68, Kliment Ohridski Blvd.

BG-1756 Sofia

Telefon: 00359 70045454

Telefax: 00359 4392112

info@tashev-galving.com

(SRB) (MN)

### **Mi-lumen d.o.o.**

Dositejeva 176

36000 Kraljevo

Telefon: 00381-36-231081

Telefax: 00381-36-312867

milumen@tron-inter.net

(MK)

### **FAMOD**

Bul. Vidoe Smilevski 5

MK-1000 Skopje

Telefon: 00389 2 2431100

Telefax: 00389 2 2431105

famod@t-home.mk

(EST)

### **AS Tooma Tööriist**

Männiku tee 107

EE-11215 Tallinn

Telefon: 00372 6 586229

Fax: 00372 6 546725

info@toomatool.ee

(BY)

### **UP "18"**

Volgogradskaya 13

BY-220049 Minsk

Telefon: 00375 17 2807781

Fax 00375 17 2804854

info@up18.by

(RUS)

### **Centro Instrumentalnoj Torgovli**

Molodogvardejskaya Ul 61

121351 Moskau

Tel.: +7 495 730 80 70

ci@centro-i.ru

**wolcraft GmbH**  
**Wolffstraße 1**  
**56746 Kempenich**  
**Germany**  
**[www.wolcraft.com](http://www.wolcraft.com)**

**143102200 / 11.18**